

SIEMENS

SIPROTEC

多功能保护装置

7SJ686

V5.45

7SD686

V5.45

7UT686

V5.45

冗余 IEC 60870-5-103 通信手册

前言

目录

产品注意事项

1

IEC 60870-5-103 兼容性

2

信息列表

3

版本日期：2025 年 12 月

订货号：C53000-L255D-A323-J

免责声明

可能存在变更和错误。本文档中提供的信息仅包含一般描述和 / 或性能特征，这些描述和 / 或性能特征可能并不总是具体反映所述的内容，或者可能在产品的进一步开发过程中发送修改。所要求的性能特征仅在已签订的合同中有明确约定时才具有约束力。

文档版本：C53000-L255D-A323-J.03

版本日期：2025.12

所述产品版本：V5.45

版权

版权所有 © Siemens 2025。保留所有权利。

未经书面授权，不得披露、复制、分发和编辑本文档，或者使用和传播文档内容。Siemens 保留所有权利，其中包括因专利授权或注册实用新型或设计而获得的权利。

商标

SIPROTEC, DIGSI, Reyrolle, SIGRA, SIGUARD, SIMEAS, SICAM, Insights Hub 和 OT Companion 是 Siemens 的商标。禁止任何未经授权的使用行为。

前言

手册内容 本手册主要介绍了以下三方面的内容：

- 产品注意事项
- IEC 60870-5-103 兼容性
- 信息列表

适用对象 保护工程师，通讯工程师，参与保护、自动化和控制装置的设置、测试和服务的人员，以及电厂和电站的操作人员。

其他文献 此手册描述了冗余 IEC60870-5-103 设备子协议关于 7SJ686、7SD686 和 7UT686 装置的规定。以下补充文献对冗余 IEC 60870-5-103，7SJ686、7SD686 和 7UT686 装置的功能、操作、装配以及调试做出了说明。

手册	内容	编号
具有控制功能的多功能保护装置 SIPROTEC 7SJ686	7SJ686 装置的功能、操作、装配以及调试	C53000-G115D-C357
具有控制功能的多功能保护装置 SIPROTEC 7SD686	7SD686 装置的功能、操作、装配以及调试	C53000-G115D-C561
具有控制功能的多功能保护装置 SIPROTEC 7UT686	7UT686 装置的功能、操作、装配以及调试	C53000-G115D-C593

IEC 60870-5-103 规约 IEC 60870-5-103 规约及 IEC 60870-5-103 信息的结构在下述文件中进行了规定：

- IEC 60870-5-103 国际标准传输协议
- 保护装置信息接口的伴同标准 1997-12 版，参考号 CEI/IEC 60870-5-103: 1997

适用范围 本手册适用于

- 7SJ686 装置 V5.45 或更高级版本，7SD686 装置 V5.45 或更高级版本，7UT686 装置 V5.45 或更高级版本。

合格人员

- 经过培训并通过了考试，能够按照制定的安全规范对装置进行通电、断电、清扫、接地、线路和设备标识。
- 经过培训，能够按照制定的安全规范，正确维护和使用保护装置。
- 接受过紧急救护方面培训。



目录

1	产品注意事项	9
1.1	综合信息	10
1.1.1	冗余方式信息描述	10
1.1.2	停止数据传输	10
1.1.3	测试模式	10
1.1.4	启动故障参数	11
1.1.5	变压器档位	11
1.2	命令	13
1.2.1	单点命令	13
1.2.2	切换定值组	13
1.3	测量	14
1.4	电度量	15
2	IEC 60870-5-103 兼容性	17
2.1	物理层	18
2.1.1	电接口	18
2.1.2	传输速度	18
2.2	链路层	18
2.3	应用层	19
2.3.1	应用数据传输方式	19
2.3.2	ASDU 公用地址	19
2.3.3	监视方向标准信息编号选择	19
2.3.3.1	监视方向系统功能	19
2.3.3.2	监视方向状态指示	19
2.3.3.3	监视方向的监视指示	20
2.3.3.4	监视方向接地故障指示	20
2.3.3.5	监视方向故障指示	21
2.3.3.6	监视方向自动重合指示	21
2.3.3.7	监视方向被测变量	21
2.3.3.8	监视方向通用功能	22
2.3.4	控制方向标准信息编号选择	23
2.3.4.1	控制方向系统功能	23
2.3.4.2	控制方向单点命令	23
2.3.4.3	通用分类命令	23
2.3.5	基本应用功能	23
2.3.6	其它	24
3	信息列表	25
3.1	通用命令	26
3.1.1	双点命令	26
3.1.2	单点命令	27
3.2	信号量	29
3.2.1	过流保护	29
3.2.2	零序过流保护	30

3.2.3	加速段保护	30
3.2.4	自动重合闸	30
3.2.5	电压保护	31
3.2.6	母线充电保护	31
3.2.7	过负荷	31
3.2.8	非电量保护	31
3.2.9	FC 回路过流闭锁跳闸	32
3.2.10	逆功率保护	32
3.2.11	模拟量保护	32
3.2.12	低频减载	32
3.2.13	低压减载	32
3.2.14	断路器失灵保护	33
3.2.15	小电流接地选线	33
3.2.16	电动机保护	33
3.2.17	电容器桥差流保护	33
3.2.18	电容器不平衡电压保护	33
3.2.19	电容器差电压保护	34
3.2.20	电容器不平衡电流保护	34
3.2.21	过励磁保护	34
3.2.22	负序过流保护	34
3.2.23	零序过电压保护	34
3.2.24	三相不一致保护	34
3.2.25	间隙零序过流保护	35
3.2.26	低压侧零序过流保护	35
3.2.27	差动保护	35
3.2.28	磁平衡保护	35
3.2.29	光纤差动保护 (比相差动)	36
3.2.30	远方跳闸	36
3.2.31	备自投	36
3.2.32	过流 #2 保护	37
3.2.33	零序过流 #2 保护	37
3.2.34	外接零序过流保护	37
3.2.35	弧光保护	37
3.2.36	光纤差动保护 (矢量差动)	38
3.2.37	零序差动保护	38
3.2.38	零序差动保护 #2	38
3.2.39	频率保护	39
3.2.40	同期功能组	39
3.2.41	通用信息	39
3.2.42	双点命令反馈信号	41
3.2.43	单点命令反馈信号	41
3.2.44	ADAM 模块	43
3.2.45	无线测温	43
3.2.46	开关柜智能控制	46
3.2.47	避雷器监视器	46
3.2.48	气体密度传感器	46
3.2.49	温湿度控制器	49
3.2.50	用户自定义信号量 (ASDU1)	50
3.2.51	用户自定义信号量 (ASDU2)	52

3.3	测量	55
3.3.1	基本测量 I(ASDU3)	55
3.3.2	基本测量 II(ASDU9)	55
3.3.3	ADAM 模块测量	57
3.3.4	无线测温测量	57
3.3.5	避雷器监视器测量	61
3.3.6	气体密度传感器测量	61
3.3.7	温湿度控制器测量	63
3.4	电度量	64
3.5	故障量及统计值	65
3.6	定值	66

1 产品注意事项

本章包括通过 IEC 60870-5-103 通信实现的 7SJ686、7SD686 和 7UT686 产品的使用注意事项。

1.1	综合信息	10
1.2	命令	13
1.3	测量	14
1.4	电度量	15



注：

标准映射说明包括映像文件设置的预分配信息或 DIGSI® 4 软件中对 7SJ686、7SD686 和 7UT686 装置的映射的初次分配。

测量值的分配及标定可能随具体的安装环境改变（参考第 3 页）。

1.1 综合信息



注：

由于设备构造及已有保护插件的不同，7SJ686、7SD686 和 7UT686 装置并不包括所有的二进制输入或保护告警（及对应 IEC 60870-5-103 信息编号）。

1.1.1 冗余方式信息描述

DIGSI 端口设置里一选项
// Number of Masters (1/2)
GlobalSection.NumMaster = 1;
表示 103 master 的个数。

MLFB 的通讯板端口 B 和端口 C 中只有一个端口选择 IEC60870-5-103 时，NumMaster 必须是 1；端口 B 和端口 C 中两个端口都选择 IEC60870-5-103 时，NumMaster 必须修改成 2。

1.1.2 停止数据传输

IEC 60870-5-103 通信规约支持“停止数据传输”功能。即“停止数据传输”处于激活“ON”状态后，保护装置与主站之间不能进行正常的数据传输，但仍有数据交互，不过此时装置以“从站没有所召唤的数据”应答主站。

“停止数据传输”处于激活状态“ON”后，只能在装置液晶面板上通过手动方式将其置成“OFF”状态。

1.1.3 测试模式

IEC 60870-5-103 通信规约支持“测试模式”功能。“测试模式”处于激活“ON”状态后，保护装置与主站之间仍可以进行数据传输，与正常通讯时唯一不同就是“传送原因”变成了“测试模式”，主站可以通过判断传送原因来确认收到的信息是测试信息。

“测试模式”状态可通过装置液晶面板或者遥控点进行修改。

1.1.4 启动故障参数

IEC 60870-5-103 通信规约在上送 ASDU2 故障参数时，需要在 DIGSI 故障录波 30053 故障录波正在运行中配置 (FUN170, INF56) 到系统口，便可使 ASDU2 数据单元中故障参数正确传输。此遥信点 (FUN170, INF56) 只可用于启动故障参数的功能。不可用于其他信息，否则该信息不能正常上送。

1.1.5 变压器档位

IEC 60870-5-103 通信规约在上送变压器档位时，可以使用开关量 BCD 码方式，通过 DIGSI 软件中的 CFC 逻辑将所有 BCD 码的开关量运算组合成一个自定义遥测通过 ASDU9 上送主站。另外也可以直接上送开关量，让后台进行运算后显示变压器档位。

如下图所示：



图 1-1 开关量形成 BCD 码，并生成自定义遥测量



图 1-2 输入 / 输出配置矩阵中，添加自定义遥测。Source 选中 C（CFC 逻辑），Destination 选用自定义遥测 (ASDU9) 的 FUN 号、INF 号。该点的属性如图所示。

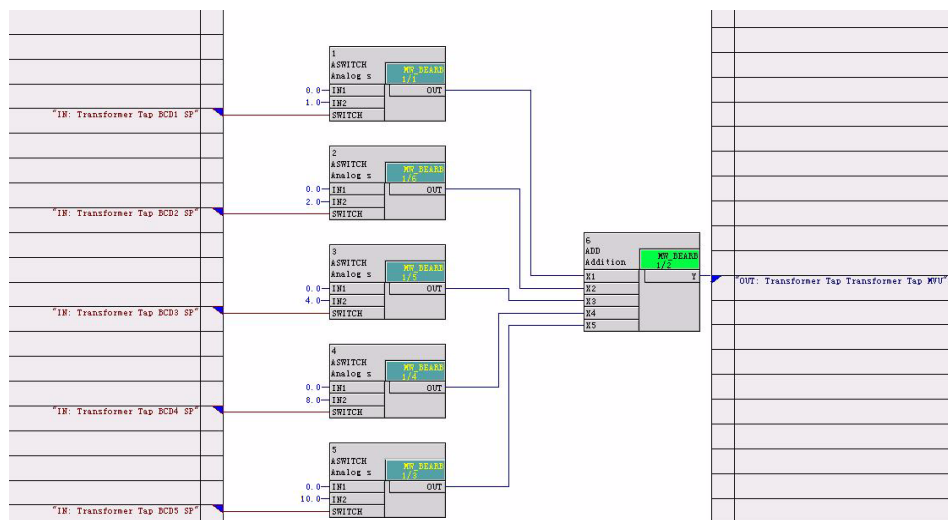

图 1-3 直接上送开关量，让后台进行运算后显示变压器档位

1.2 命令

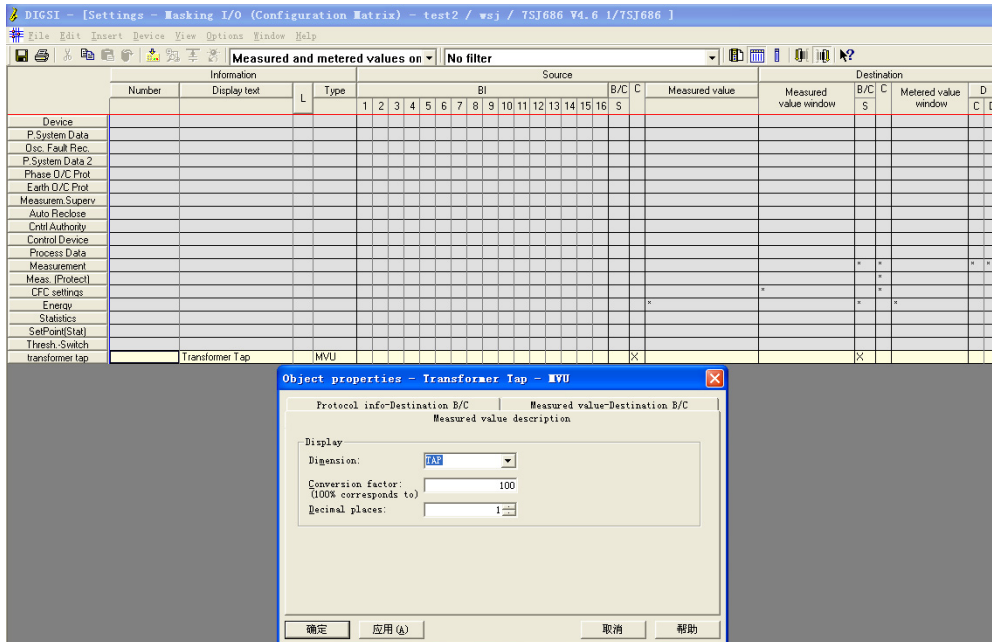

注：

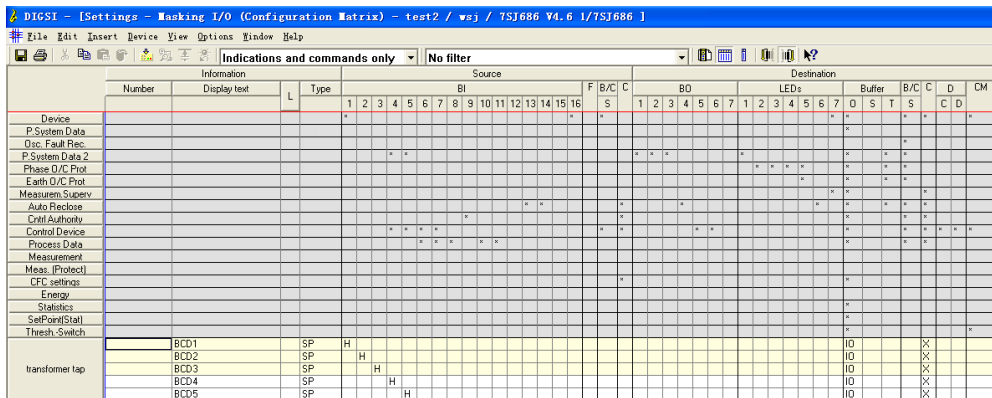
由于装置构造的不同，7SJ686、7SD686 和 7UT686 装置中的输出继电器（及对应的 IEC 60870-5-103 信息编号）可能少于所标注的继电器数量。

1.2.1 单点命令

可通过对软件 Digsig 的设置，将命令输出模式（脉冲输出、连续输出）更换为单点输出。不得将脉冲输出模式下单点命令的开关方向置于关闭位置，该状态在 7SJ686、7SD686 和 7UT686 装置中无效。

1.2.2 切换定值组

启动一个新的定值组，则会自动关闭当前定值组。只有当前激活的定值组的定值有效，其余定值组的定值无效。

如果参数更改至另一定值组（参数地址 =302）"协议"时，可以通过 IEC 60870-5-103 更改定值组。

1.3 测量



注：

7SJ686、7SD686 和 7UT686 装置中并不包括所有标注的模拟输入端（及对应的 IEC 60870-5-103 映射条目）。

测量值的传输可通过兼容区域和专有区域实现。如果有用参数表示的测量信息，则逐个地循环传输这些测量信息。



注：

如果没有发送出所有参数表示的测量信息，则需放大参数测量扫描周期（以毫秒计）。

可传输的数值范围通常为额定数值的 $\pm 240\%$ 或 ± 2.4 。数据单元用 13 位表示（1 个正负号，12 数据位），即 ± 4096 表示测量值的 $\pm 240\%$ 。下列测量值采用不同的限定范围：

- $\cos \text{PHI}$ ：-4096 表示 $\cos \text{PHI} = -2.4$ ；+4096 表示 $\cos \text{PHI} = +2.4$
- IEE 有功，IEE 无功：-4096 表示 $\text{IEE} = -800 \text{ mA}$ ；+4096 表示 $\text{IEE} = +800 \text{ mA}$

1.4 电度量

标度

电度量（如千瓦时）在 IEC 60870-5-103 标准中并未做出规定，且没有适合电度量传输的兼容数据单元，在 7SJ686、7SD686 和 7UT686 中，由专有数据单元 205 传输电度量。每个数据单元只能传输一个电度量。

可通过测量值得出的电度量的标度定义为：

每小时 60000 脉冲 V(电压)= V_{prim} 和 $I = I_{\text{prim}}$

V_{prim} = 满标度电压

(参数地址 =202)

I_{prim} = 满标度电流

(参数地址 =242/204)

例

设定参数时：

$I_{\text{prim}}=1000 \text{ A}$, $V_{\text{prim}}=400.0 \text{ kV}$

60000 脉冲对应：

$1 \text{ h} * 1000 \text{ A} * 400 \text{ kV} * \sqrt{3} = 692.82 \text{ MWh}$



注：

- 通过参数化软件 DIGSI[®] 4，对计量变量的更新类型（循环地，有 / 无删除）及更新时间间隔进行编程。如果参数设置为可删除更新，则传输完成之后将会删除设备中的数值。
- 二进制输入端 ("Wp(puls) 及 Wq(puls)") 的计量变量的标度与上述定义无关，而是根据外接脉冲发生器确定。

2 IEC 60870-5-103 兼容性

2.1	物理层	18
2.2	链路层	18
2.3	应用层	19

冗余 IEC 60870-5-103

设备子协议文件

供应商名称：西门子电力自动化有限公司

设备名称：7SJ686, 7SD686, 7UT686

2.1 物理层

2.1.1 电接口

- EIA RS-485
- 每台保护设备的载荷数为 _____

2.1.2 传输速度

- 1 200 比特 / 秒
- 2 400 比特 / 秒
- 4 800 比特 / 秒
- 9 600 比特 / 秒
- 19 200 比特 / 秒
- 38 400 比特 / 秒
- 57 600 比特 / 秒

2.2 链路层

无链路层可选项。

2.3 应用层

2.3.1 应用数据传输方式

IEC 60870-5-4 中 4.10 节所规定的模式 1（最低有效八位字节优先）只用于本伴同标准。

2.3.2 ASDU 公用地址

- 一个 ASDU 公用地址（链路地址）
 不止一个 ASDU 公用地址

2.3.3 监视方向标准信息编号选择

2.3.3.1 监视方向系统功能

INF	含义
<input checked="" type="checkbox"/>	<0> 总召唤结束
<input checked="" type="checkbox"/>	<0> 时间同步
<input checked="" type="checkbox"/>	<2> 复位 FCB
<input checked="" type="checkbox"/>	<3> 复位 CU
<input checked="" type="checkbox"/>	<4> 启动 / 重启
<input type="checkbox"/>	<5> 接通电源

2.3.3.2 监视方向状态指示

INF	含义
<input type="checkbox"/>	<17> 远方保护有效
<input checked="" type="checkbox"/>	<18> 保护有效
<input checked="" type="checkbox"/>	<19> 复归 LED 灯
<input checked="" type="checkbox"/>	<20> 闭锁数据传输
<input checked="" type="checkbox"/>	<21> 测试模式
<input checked="" type="checkbox"/>	<23> 定值组 A
<input checked="" type="checkbox"/>	<24> 定值组 B
<input checked="" type="checkbox"/>	<25> 定值组 C
<input checked="" type="checkbox"/>	<26> 定值组 D
<input type="checkbox"/>	<27> 辅助输入端 1
<input type="checkbox"/>	<28> 辅助输入端 2
<input type="checkbox"/>	<29> 辅助输入端 3
<input type="checkbox"/>	<30> 辅助输入端 4

2.3.3.3 监视方向的监视指示

INF	含义
<input type="checkbox"/>	<32> 被测变量监视 I
<input type="checkbox"/>	<33> 被测变量监视 V
<input type="checkbox"/>	<35> 相序监视
<input type="checkbox"/>	<36> 跳闸线路监视
<input type="checkbox"/>	<37> I>> 备份操作
<input type="checkbox"/>	<38> VT 熔断器故障
<input type="checkbox"/>	<39> 远方保护被扰乱
<input type="checkbox"/>	<46> 组警报
<input type="checkbox"/>	<47> 组告警

2.3.3.4 监视方向接地故障指示

INF	含义
<input checked="" type="checkbox"/>	<48> 小电流接地选线 A 相启动
<input checked="" type="checkbox"/>	<49> 小电流接地选线 B 相启动
<input checked="" type="checkbox"/>	<50> 小电流接地选线 C 相启动
<input type="checkbox"/>	<51> 正向接地故障
<input type="checkbox"/>	<52> 反向接地故障

2.3.3.5 监视方向故障指示

INF	含义
<input type="checkbox"/>	<64> 启动 / 提取 L1
<input type="checkbox"/>	<65> 启动 / 提取 L2
<input type="checkbox"/>	<66> 启动 / 提取 L3
<input type="checkbox"/>	<67> 启动 / 提取 N
<input type="checkbox"/>	<68> 总跳闸
<input type="checkbox"/>	<69> 跳闸 L1
<input type="checkbox"/>	<70> 跳闸 L2
<input type="checkbox"/>	<71> 跳闸 L3
<input type="checkbox"/>	<72> 跳闸 I>> (备份操作)
<input type="checkbox"/>	<73> 故障地址 X, 单位欧姆
<input type="checkbox"/>	<74> 正向故障 / 线路
<input type="checkbox"/>	<75> 反向故障 / 总线
<input type="checkbox"/>	<76> 远方保护传输信号
<input type="checkbox"/>	<77> 远方保护接收信号
<input type="checkbox"/>	<78> 区域 1
<input type="checkbox"/>	<79> 区域 2
<input type="checkbox"/>	<80> 区域 3
<input type="checkbox"/>	<81> 区域 4
<input type="checkbox"/>	<82> 区域 5
<input type="checkbox"/>	<83> 区域 6
<input checked="" type="checkbox"/>	<84> 总启动 / 提取
<input checked="" type="checkbox"/>	<85> 断路器故障
<input type="checkbox"/>	<86> 故障测量系统 L1
<input type="checkbox"/>	<87> 故障测量系统 L2
<input type="checkbox"/>	<88> 故障测量系统 L3
<input type="checkbox"/>	<89> 故障测量系统 E
<input checked="" type="checkbox"/>	<90> 跳闸 I>
<input checked="" type="checkbox"/>	<91> 跳闸 I>>
<input checked="" type="checkbox"/>	<92> 跳闸 IN>
<input checked="" type="checkbox"/>	<93> 跳闸 IN>>

2.3.3.6 监视方向自动重合指示

INF	含义
<input checked="" type="checkbox"/>	<128> 自动重合闸合闸命令
<input type="checkbox"/>	<129> 断路器有长时间地址寄存接通
<input checked="" type="checkbox"/>	<130> 断路器未就绪

2.3.3.7 监视方向被测变量

INF	含义
<input type="checkbox"/>	<144> 被测变量 I
<input type="checkbox"/>	<145> 被测变量 I, V
<input type="checkbox"/>	<146> 被测变量 I, V, P, Q
<input type="checkbox"/>	<147> 被测变量 IN, VEN
<input type="checkbox"/>	<148> 被测变量 IL1,2,3, VL1,2,3, P, Q, f

2.3.3.8 监视方向通用功能

INF	含义
<input type="checkbox"/>	<240> 读取所有定义组的标题
<input checked="" type="checkbox"/>	<241> 读取一组的所有条目的数值或属性
<input type="checkbox"/>	<243> 读取一个单独条目的目录
<input checked="" type="checkbox"/>	<244> 读取一个单独条目的数值或属性
<input checked="" type="checkbox"/>	<245> 通用数据的总召唤端
<input type="checkbox"/>	<249> 写入并确定条目
<input checked="" type="checkbox"/>	<250> 写入并执行条目
<input type="checkbox"/>	<251> 写入中止的条目

2.3.4 控制方向标准信息编号选择

2.3.4.1 控制方向系统功能

INF	含义
<input checked="" type="checkbox"/>	<0> 总召唤启动
<input checked="" type="checkbox"/>	<0> 时间同步

2.3.4.2 控制方向单点命令

INF	含义
<input type="checkbox"/>	<17> 远方保护装置开 / 关
<input checked="" type="checkbox"/>	<18> 保护有效开 / 关
<input checked="" type="checkbox"/>	<19> 复归 LED 灯
<input checked="" type="checkbox"/>	<20> 闭锁数据传输
<input checked="" type="checkbox"/>	<23> 激活定值组 A
<input checked="" type="checkbox"/>	<24> 激活定值组 B
<input checked="" type="checkbox"/>	<25> 激活定值组 C
<input checked="" type="checkbox"/>	<26> 激活定值组 D

2.3.4.3 通用分类命令

INF	含义
<input type="checkbox"/>	<240> 读取所有定义组的标题
<input checked="" type="checkbox"/>	<241> 读取一组的所有条目的数值或属性
<input type="checkbox"/>	<243> 读取一个单独条目的目录
<input checked="" type="checkbox"/>	<244> 读取一个单独条目的数值或属性
<input checked="" type="checkbox"/>	<245> 通用数据的总召唤端
<input type="checkbox"/>	<249> 写入并确定条目
<input checked="" type="checkbox"/>	<250> 写入并执行条目
<input type="checkbox"/>	<251> 写入中止的条目

2.3.5 基本应用功能

<input checked="" type="checkbox"/>	测试模式
<input checked="" type="checkbox"/>	监视方向闭锁
<input checked="" type="checkbox"/>	扰动数据
<input checked="" type="checkbox"/>	通用分类服务

2.3.6 其它

被测变量	最大 MVAL = 额定值	
	1.2	或 2.4
电流 Ia	<input type="checkbox"/>	<input checked="" type="checkbox"/>
电流 Ib	<input type="checkbox"/>	<input checked="" type="checkbox"/>
电流 Ic	<input type="checkbox"/>	<input checked="" type="checkbox"/>
电压 Ua	<input type="checkbox"/>	<input checked="" type="checkbox"/>
电压 Ub	<input type="checkbox"/>	<input checked="" type="checkbox"/>
电压 Uc	<input type="checkbox"/>	<input checked="" type="checkbox"/>
有功功率 P	<input type="checkbox"/>	<input checked="" type="checkbox"/>
无功功率 Q	<input type="checkbox"/>	<input checked="" type="checkbox"/>
频率 f	<input type="checkbox"/>	<input checked="" type="checkbox"/>
电压 Ua-b	<input type="checkbox"/>	<input checked="" type="checkbox"/>
电压 Ub-c	<input type="checkbox"/>	<input checked="" type="checkbox"/>
电压 Uc-a	<input type="checkbox"/>	<input checked="" type="checkbox"/>

3 信息列表

3.1	通用命令	26
3.2	信号量	29
3.3	测量	55
3.4	电度量	64
3.5	故障量及统计值	65
3.6	定值	66

3.1 通用命令

3.1.1 双点命令

ASDU20 表示直控，ASDU64 表示带选择的遥控。

应用服务数据单元 (ASDU)	功能类型 (FUN)	信息编号 (INF)	名称	说明	对象地址
20/64	240	160	断路器	分 / 合断路器开关	-
20/64	240	161	隔离开关	分 / 合隔离开关	-
20/64	240	164	接地开关	分 / 合接地开关	-
20/64	240	165	断路器	分 / 合断路器开关 (7SJ686+ 装置)	20227
20/64	240	166	隔离开关	分 / 合隔离开关 (7SJ686+ 装置)	20228
20/64	240	167	接地开关	分 / 合接地开关 (7SJ686+ 装置)	20229
20/64	240	168	隔离开关 2	分 / 合隔离开关 (7SJ686+ 装置)	20456
20/64	240	169	接地开关 2	分 / 合接地开关 (7SJ686+ 装置)	20457
20/64	240	162	< 自定义 >	没有预先分配	-
20/64	240	163	< 自定义 >	没有预先分配	-
20/64	240	175	< 自定义 >	没有预先分配	-
20/64	240	176	< 自定义 >	没有预先分配	-
20/64	240	177	< 自定义 >	没有预先分配	-
20/64	240	178	< 自定义 >	没有预先分配	-
20/64	240	179	< 自定义 >	没有预先分配	-
20/64	240	180	< 自定义 >	没有预先分配	-
20/64	240	181	< 自定义 >	没有预先分配	-
20/64	240	182	< 自定义 >	没有预先分配	-

3.1.2 单点命令

ASDU20 表示直控，ASDU64 表示带选择的遥控。

应用服务数据单元 (ASDU)	功能类型 (FUN)	信息编号 (INF)	名称	说明	对象地址
20/64	160	18	保护有效	保护有效	-
20/64	160	19	复归 LED 灯	复归 LED 灯	-
20/64	160	20	停止数据传输	停止数据传输	-
20/64	160	21	测试模式	测试模式	-
20/64	160	22	远方启动接地试跳	远方启动接地试跳	-
20/64	160	23	定值 A 组	选择参数 A 组，停用参数 B、C、D 组	-
20/64	160	24	定值 B 组	选择参数 B 组，停用参数 A、C、D 组	-
20/64	160	25	定值 C 组	选择参数 C 组，停用参数 A、B、D 组	-
20/64	160	26	定值 D 组	选择参数 D 组，停用参数 A、B、C 组	-
20/64	160	71	运行模式	运行模式	-
20/64	160	72	热备用模式	热备用模式	-
20/64	160	73	冷备用模式	冷备用模式	-
20/64	160	74	检修模式	检修模式	-
20/64	160	175	复归电动操作板告警	复归电动操作板告警	-
20/64	160	35	过流保护软压板投入	过流保护软压板投入	-
20/64	160	39	零序过流保护软压板投入	零序过流保护软压板投入	-
20/64	160	42	磁平衡软压板投入	磁平衡软压板投入	-
20/64	160	43	自动重合闸软压板投入	自动重合闸软压板投入	-
20/64	160	44	光纤差动保护软压板投入	光纤差动保护软压板投入	-
20/64	160	45	差动保护软压板投入	差动保护软压板投入	-
20/64	160	46	远方修改定值软压板投入	远方修改定值软压板投入	-
20/64	160	47	变压器差动保护软压板投入	变压器差动保护软压板投入	-
20/64	160	51	过流加速段软压板投入	过流加速段软压板投入	-
20/64	160	52	零序过流加速段软压板投入	零序过流加速段软压板投入	-
20/64	160	53	过负荷软压板投入	过负荷软压板投入	-
20/64	160	54	低频减载软压板投入	低频减载软压板投入	-
20/64	160	55	低压减载软压板投入	低压减载软压板投入	-
20/64	160	56	负序过流软压板投入	负序过流软压板投入	-
20/64	160	57	电动机启动监视软压板投入	电动机启动监视软压板投入	-
20/64	160	58	热过负荷软压板投入	热过负荷软压板投入	-
20/64	160	59	电动机启动计数器软压板投入	电动机启动计数器软压板投入	-
20/64	160	60	电动机堵转软压板投入	电动机堵转软压板投入	-

应用服务数据单元 (ASDU)	功能类型 (FUN)	信息编号 (INF)	名称	说明	对象地址
20/64	160	61	间隙零序过流软压板投入	间隙零序过流软压板投入	-
20/64	160	62	三相不一致软压板投入	三相不一致软压板投入	-
20/64	160	63	低压侧零序过流软压板投入	低压侧零序过流软压板投入	-
20/64	160	64	备自投软压板投入	备自投软压板投入	-
20/64	160	65	过流 #2 保护软压板投入	过流 #2 保护软压板投入	-
20/64	160	66	零序过流 #2 保护软压板投入	零序过流 #2 保护软压板投入	-
20/64	160	67	外接零序过流软压板投入	外接零序过流软压板投入	-
20/64	160	68	弧光保护软压板投入	弧光保护软压板投入	-
20/64	160	69	零序差动保护软压板投入	零序差动保护软压板投入	-
20/64	160	70	零序差动保护 #2 软压板投入	零序差动保护 #2 软压板投入	-
20/64	160	76	频率保护软压板投入	频率保护软压板投入	-
20/64	160	160	< 自定义 >	没有预先分配	-
20/64	160	161	< 自定义 >	没有预先分配	-
20/64	160	162	< 自定义 >	没有预先分配	-
20/64	160	163	< 自定义 >	没有预先分配	-
20/64	160	164	< 自定义 >	没有预先分配	-
20/64	160	165	< 自定义 >	没有预先分配	-
20/64	160	166	< 自定义 >	没有预先分配	-
20/64	160	167	< 自定义 >	没有预先分配	-
20/64	160	168	< 自定义 >	没有预先分配	-
20/64	160	169	< 自定义 >	没有预先分配	-
20/64	160	170	< 自定义 >	没有预先分配	-
20/64	160	171	< 自定义 >	没有预先分配	-
20/64	160	172	< 自定义 >	没有预先分配	-
20/64	160	173	< 自定义 >	没有预先分配	-
20/64	160	174	< 自定义 >	没有预先分配	-
20/64	160	176	< 自定义 >	没有预先分配	-
20/64	160	177	< 自定义 >	没有预先分配	-
20/64	160	178	< 自定义 >	没有预先分配	-
20/64	160	179	< 自定义 >	没有预先分配	-

3.2 信号量

3.2.1 过流保护

应用服务数据单元 (ASDU)	功能类型 (FUN)	信息序号 (INF)	名称	说明	对象地址
2	63	32	过流一段启动	过流一段启动	18048
2	63	64	过流一段跳闸	过流一段跳闸	18050
2	63	33	过流二段启动	过流二段启动	18051
2	63	65	过流二段跳闸	过流二段跳闸	18053
2	63	34	过流三段启动	过流三段启动	18054
2	63	66	过流三段跳闸	过流三段跳闸	18056
2	63	35	过流反时限启动	过流反时限启动	18070
2	63	67	过流反时限跳闸	过流反时限跳闸	18072
2	63	68	过流一段 1 时限跳闸	过流一段 1 时限跳闸	18057
2	63	69	过流一段 2 时限跳闸	过流一段 2 时限跳闸	18058
2	63	70	过流一段 3 时限跳闸	过流一段 3 时限跳闸	18059
2	63	71	过流二段 1 时限跳闸	过流二段 1 时限跳闸	18060
2	63	72	过流二段 2 时限跳闸	过流二段 2 时限跳闸	18061
2	63	73	过流二段 3 时限跳闸	过流二段 3 时限跳闸	18062
2	63	74	过流三段 1 时限跳闸	过流三段 1 时限跳闸	18063
2	63	75	过流三段 2 时限跳闸	过流三段 2 时限跳闸	18064
2	63	76	过流三段 3 时限跳闸	过流三段 3 时限跳闸	18065

3.2.2 零序过流保护

应用服务数据单元 (ASDU)	功能类型 (FUN)	信息序号 (INF)	名称	说明	对象地址
2	63	36	零序过流一段启动	零序过流一段启动	18082
2	63	77	零序过流一段跳闸	零序过流一段跳闸	18084
2	63	37	零序过流二段启动	零序过流二段启动	18085
2	63	78	零序过流二段跳闸	零序过流二段跳闸	18087
2	63	38	零序过流三段启动	零序过流三段启动	18088
2	63	79	零序过流三段跳闸	零序过流三段跳闸	18090
2	63	39	零序过流反时限启动	零序过流反时限启动	18095
2	63	80	零序过流反时限跳闸	零序过流反时限跳闸	18097
2	63	81	零序过流一段 1 时限跳闸	零序过流一段 1 时限跳闸	18360
2	63	82	零序过流一段 2 时限跳闸	零序过流一段 2 时限跳闸	18361
2	63	83	零序过流一段 3 时限跳闸	零序过流一段 3 时限跳闸	18362
2	63	84	零序过流二段 1 时限跳闸	零序过流二段 1 时限跳闸	18363
2	63	85	零序过流二段 2 时限跳闸	零序过流二段 2 时限跳闸	18364
2	63	86	零序过流二段 3 时限跳闸	零序过流二段 3 时限跳闸	18365
2	63	87	零序过流三段 1 时限跳闸	零序过流三段 1 时限跳闸	18366
2	63	88	零序过流三段 2 时限跳闸	零序过流三段 2 时限跳闸	18367
2	63	89	零序过流三段 3 时限跳闸	零序过流三段 3 时限跳闸	18368

3.2.3 加速段保护

应用服务数据单元 (ASDU)	功能类型 (FUN)	信息序号 (INF)	名称	说明	对象地址
2	160	186	过流加速保护跳闸	过流加速保护跳闸	18208
2	160	190	零序过流加速保护跳闸	零序过流加速保护跳闸	18212

3.2.4 自动重合闸

应用服务数据单元 (ASDU)	功能类型 (FUN)	信息序号 (INF)	名称	说明	对象地址
1	160	130	断路器未就绪	断路器弹簧未储能	02703
1	40	101	自动重合闸进行中	自动重合闸进行中	02801
1	160	128	自动重合闸合闸命令	自动重合闸合闸命令	02851
1	40	162	自动重合闸成功	自动重合闸成功	02862
1	40	163	重合闸不成功	重合闸不成功	18170

3.2.5 电压保护

应用服务数据单元 (ASDU)	功能类型 (FUN)	信息序号 (INF)	名称	说明	对象地址
2	74	39	欠电压一段跳闸	欠电压一段跳闸	06539
2	74	40	欠电压二段跳闸	欠电压二段跳闸	06540
2	74	70	过电压一段跳闸	过电压一段跳闸	06570
2	74	71	过电压二段跳闸	过电压二段跳闸	06573

3.2.6 母线充电保护

应用服务数据单元 (ASDU)	功能类型 (FUN)	信息序号 (INF)	名称	说明	对象地址
2	210	168	充电过流一段跳闸	充电过流一段跳闸	18127
2	210	170	充电过流二段跳闸	充电过流二段跳闸	18130
2	210	174	充电零序过流一段跳闸	充电零序过流一段跳闸	18135
2	210	176	充电零序过流二段跳闸	充电零序过流二段跳闸	18138

3.2.7 过负荷

应用服务数据单元 (ASDU)	功能类型 (FUN)	信息序号 (INF)	名称	说明	对象地址
2	160	200	过负荷一段跳闸	过负荷一段跳闸	18106
2	160	202	过负荷二段跳闸	过负荷二段跳闸	18108
2	160	180	过负荷启动风冷	过负荷启动风冷	18372
2	160	181	过负荷闭锁调档	过负荷闭锁调档	18374

3.2.8 非电量保护

应用服务数据单元 (ASDU)	功能类型 (FUN)	信息序号 (INF)	名称	说明	对象地址
2	194	170	重瓦斯跳闸	重瓦斯跳闸	18289
2	194	171	轻瓦斯跳闸	轻瓦斯跳闸	18290
2	194	172	超温跳闸	超温跳闸	18291
2	194	173	高温跳闸	高温跳闸	18292
2	194	174	压力释放跳闸	压力释放跳闸	18782

3.2.9 FC 回路过流闭锁跳闸

应用服务数据单元 (ASDU)	功能类型 (FUN)	信息序号 (INF)	名称	说明	对象地址
2	160	206	FC 回路过流	FC 回路过流	18114

3.2.10 逆功率保护

应用服务数据单元 (ASDU)	功能类型 (FUN)	信息序号 (INF)	名称	说明	对象地址
2	226	166	逆功率保护跳闸	逆功率保护跳闸	18280

3.2.11 模拟量保护

应用服务数据单元 (ASDU)	功能类型 (FUN)	信息序号 (INF)	名称	说明	对象地址
2	209	165	第一路模拟量输入跳闸	第一路模拟量输入跳闸	18315
2	209	167	第二路模拟量输入跳闸	第二路模拟量输入跳闸	18317
2	209	169	第三路模拟量输入跳闸	第三路模拟量输入跳闸	18319
2	209	171	第四路模拟量输入跳闸	第四路模拟量输入跳闸	18321

3.2.12 低频减载

应用服务数据单元 (ASDU)	功能类型 (FUN)	信息序号 (INF)	名称	说明	对象地址
2	178	164	低频减载一段跳闸	低频减载一段跳闸	17269
2	178	165	低频减载二段跳闸	低频减载二段跳闸	17270
2	178	166	低频减载三段跳闸	低频减载三段跳闸	17271
2	178	167	低频减载四段跳闸	低频减载四段跳闸	17272

3.2.13 低压减载

应用服务数据单元 (ASDU)	功能类型 (FUN)	信息序号 (INF)	名称	说明	对象地址
2	178	172	低压减载一段跳闸	低压减载一段跳闸	17220
2	178	173	低压减载二段跳闸	低压减载二段跳闸	17221
2	178	174	低压减载三段跳闸	低压减载三段跳闸	17222
2	178	175	低压减载四段跳闸	低压减载四段跳闸	17223

3.2.14 断路器失灵保护

应用服务数据单元 (ASDU)	功能类型 (FUN)	信息序号 (INF)	名称	说明	对象地址
2	160	85	断路器失灵保护跳闸	断路器失灵保护跳闸	01471
2	160	86	断路器失灵保护跳上级开关	断路器失灵保护跳上级开关	01494

3.2.15 小电流接地选线

应用服务数据单元 (ASDU)	功能类型 (FUN)	信息序号 (INF)	名称	说明	对象地址
1	160	48	小电流接地选线 A 相启动	小电流接地选线 A 相启动	01272
1	160	49	小电流接地选线 B 相启动	小电流接地选线 B 相启动	01273
1	160	50	小电流接地选线 C 相启动	小电流接地选线 C 相启动	01274
2	151	117	Un/3U0> 跳闸	Un/3U0> 跳闸	01217
2	151	123	Ins 一段跳闸	Ins 一段跳闸	01223
2	151	126	Ins 二段跳闸	Ins 二段跳闸	01226

3.2.16 电动机保护

应用服务数据单元 (ASDU)	功能类型 (FUN)	信息序号 (INF)	名称	说明	对象地址
2	167	21	热过负荷跳闸	热过负荷跳闸	01521
2	168	55	电动机启动保护跳闸	电动机启动保护跳闸	04827
2	169	54	启动监视跳闸	启动监视跳闸	06821
2	168	56	转子热过载跳闸	转子热过载跳闸	04834
2	168	57	堵转保护跳闸	堵转保护跳闸	10026

3.2.17 电容器桥差流保护

应用服务数据单元 (ASDU)	功能类型 (FUN)	信息序号 (INF)	名称	说明	对象地址
2	248	66	电容器桥差流保护跳闸	电容器桥差流保护跳闸	18396

3.2.18 电容器不平衡电压保护

应用服务数据单元 (ASDU)	功能类型 (FUN)	信息序号 (INF)	名称	说明	对象地址
2	248	75	电容器不平衡电压保护跳闸	电容器不平衡电压保护跳闸	18451

3.2.19 电容器差电压保护

应用服务数据单元 (ASDU)	功能类型 (FUN)	信息序号 (INF)	名称	说明	对象地址
2	248	81	电容器差电压保护跳闸	电容器差电压保护跳闸	18462

3.2.20 电容器不平衡电流保护

应用服务数据单元 (ASDU)	功能类型 (FUN)	信息序号 (INF)	名称	说明	对象地址
2	248	50	电容器不平衡电流保护跳闸	电容器不平衡电流保护跳闸	18386

3.2.21 过励磁保护

应用服务数据单元 (ASDU)	功能类型 (FUN)	信息序号 (INF)	名称	说明	对象地址
2	142	66	过励磁保护一段跳闸	过励磁保护一段跳闸	05371
2	142	68	过励磁保护反时限跳闸	过励磁保护反时限跳闸	05372

3.2.22 负序过流保护

应用服务数据单元 (ASDU)	功能类型 (FUN)	信息序号 (INF)	名称	说明	对象地址
2	70	51	负序过流一段跳闸	负序过流一段跳闸	05177
2	70	54	负序过流二段跳闸	负序过流二段跳闸	05178
2	70	57	负序过流反时限跳闸	负序过流反时限跳闸	05179

3.2.23 零序过电压保护

应用服务数据单元 (ASDU)	功能类型 (FUN)	信息序号 (INF)	名称	说明	对象地址
2	198	56	零序过电压保护一段跳闸	零序过电压保护一段跳闸	17315
2	198	58	零序过电压保护二段跳闸	零序过电压保护二段跳闸	17316

3.2.24 三相不一致保护

应用服务数据单元 (ASDU)	功能类型 (FUN)	信息序号 (INF)	名称	说明	对象地址
2	248	70	三相不一致保护跳闸	三相不一致保护跳闸	18442

3.2.25 间隙零序过流保护

应用服务数据单元 (ASDU)	功能类型 (FUN)	信息序号 (INF)	名称	说明	对象地址
2	198	66	间隙零序过流一段跳闸	间隙零序过流一段跳闸	18406
2	198	69	间隙零序过流二段跳闸	间隙零序过流二段跳闸	18408

3.2.26 低压侧零序过流保护

应用服务数据单元 (ASDU)	功能类型 (FUN)	信息序号 (INF)	名称	说明	对象地址
2	194	75	低压侧零序过流一段跳闸	低压侧零序过流一段跳闸	18421
2	194	78	低压侧零序过流二段跳闸	低压侧零序过流二段跳闸	18423
2	194	81	低压侧零序过流三段跳闸	低压侧零序过流三段跳闸	18425
2	194	84	低压侧零序过流反时限跳闸	低压侧零序过流反时限跳闸	18427

3.2.27 差动保护

应用服务数据单元 (ASDU)	功能类型 (FUN)	信息序号 (INF)	名称	说明	对象地址
2	176	32	差动保护启动	差动保护启动	05631
2	176	64	差动保护跳闸	差动保护跳闸	05671
2	176	65	差动保护 A 相跳闸	差动保护 A 相跳闸	05672
2	176	66	差动保护 B 相跳闸	差动保护 B 相跳闸	05673
2	176	67	差动保护 C 相跳闸	差动保护 C 相跳闸	05674
2	176	68	比例差动保护 A 相跳闸	比例差动保护 A 相跳闸	05681
2	176	69	比例差动保护 B 相跳闸	比例差动保护 B 相跳闸	05682
2	176	70	比例差动保护 C 相跳闸	比例差动保护 C 相跳闸	05683
2	176	71	差动速断 A 相跳闸	差动速断 A 相跳闸	05684
2	176	72	差动速断 B 相跳闸	差动速断 B 相跳闸	05685
2	176	73	差动速断 C 相跳闸	差动速断 C 相跳闸	05686
2	176	74	比例差动保护跳闸	比例差动保护跳闸	05691
2	176	75	差动速断跳闸	差动速断跳闸	05692

3.2.28 磁平衡保护

应用服务数据单元 (ASDU)	功能类型 (FUN)	信息序号 (INF)	名称	说明	对象地址
2	226	32	磁平衡保护启动	磁平衡保护启动	18548
2	226	64	磁平衡保护跳闸	磁平衡保护跳闸	18549

3.2.29 光纤差动保护（比相差动）

应用服务数据单元 (ASDU)	功能类型 (FUN)	信息序号 (INF)	名称	说明	对象地址
1	192	32	光纤差动保护启动	光纤差动保护启动	18561
1	192	33	光纤差动保护跳闸	光纤差动保护跳闸	18562
1	192	34	光纤差动保护 A 相跳闸	光纤差动保护 A 相启动	18563
1	192	35	光纤差动保护 B 相跳闸	光纤差动保护 B 相启动	18564
1	192	64	光纤差动保护 C 相跳闸	光纤差动保护 C 相启动	18560
1	192	65	对侧差动跳闸	对侧差动跳闸	18579

3.2.30 远方跳闸

应用服务数据单元 (ASDU)	功能类型 (FUN)	信息序号 (INF)	名称	说明	对象地址
1	192	66	远方跳闸	远方跳闸	18585

3.2.31 备自投

应用服务数据单元 (ASDU)	功能类型 (FUN)	信息序号 (INF)	名称	说明	对象地址
1	248	32	进线 1-> 进线 2 备投动作	进线 1-> 进线 2 备投动作	17713
1	248	85	进线 1-> 进线 2 切换成功	进线 1-> 进线 2 切换成功	17798
1	248	33	进线 2-> 进线 1 备投动作	进线 2-> 进线 1 备投动作	17714
1	248	86	进线 2-> 进线 1 切换成功	进线 2-> 进线 1 切换成功	17799
1	248	34	母线 1-> 母线 2 备投动作	母线 1-> 母线 2 备投动作	17715
1	248	87	母线 1-> 母线 2 切换成功	母线 1-> 母线 2 切换成功	17800
1	248	35	母线 2-> 母线 1 备投动作	母线 2-> 母线 1 备投动作	17716
1	248	88	母线 2-> 母线 1 切换成功	母线 2-> 母线 1 切换成功	17801
1	248	36	均衡负荷启动	均衡负荷启动	17804
1	248	89	均衡负荷成功	均衡负荷成功	17805
1	248	37	过负荷联切启动	过负荷联切启动	17733
1	248	90	第一轮过负荷联切动作	第一轮过负荷联切动作	17734
1	248	91	第二轮过负荷联切动作	第二轮过负荷联切动作	17735
1	248	92	备自投动作成功	备自投动作成功	18715

3.2.32 过流 #2 保护

应用服务数据单元 (ASDU)	功能类型 (FUN)	信息序号 (INF)	名称	说明	对象地址
1	63	90	过流 #2 一段启动	过流 #2 一段启动	-
1	63	91	过流 #2 一段一时限跳闸	过流 #2 一段一时限跳闸	-
1	63	92	过流 #2 二段启动	过流 #2 二段启动	-
1	63	93	过流 #2 二段一时限跳闸	过流 #2 二段一时限跳闸	-

3.2.33 零序过流 #2 保护

应用服务数据单元 (ASDU)	功能类型 (FUN)	信息序号 (INF)	名称	说明	对象地址
1	63	94	零序过流 #2 一段启动	零序过流 #2 一段启动	-
1	63	95	零序过流 #2 一段一时限跳闸	零序过流 #2 一段一时限跳闸	-
1	63	96	零序过流 #2 二段启动	零序过流 #2 二段启动	-
1	63	97	零序过流 #2 二段一时限跳闸	零序过流 #2 二段一时限跳闸	-

3.2.34 外接零序过流保护

应用服务数据单元 (ASDU)	功能类型 (FUN)	信息序号 (INF)	名称	说明	对象地址
1	63	98	外接零序过流一段启动	外接零序过流一段启动	-
1	63	99	外接零序过流一段跳闸	外接零序过流一段跳闸	-
1	63	100	外接零序过流二段启动	外接零序过流二段启动	-
1	63	101	外接零序过流二段跳闸	外接零序过流二段跳闸	-

3.2.35 弧光保护

应用服务数据单元 (ASDU)	功能类型 (FUN)	信息序号 (INF)	名称	说明	对象地址
1	88	32	弧光保护启动	弧光保护启动	-
1	88	64	弧光速段保护跳闸	弧光速段保护跳闸	-
1	88	65	弧光延时保护跳闸	弧光延时保护跳闸	-

3.2.36 光纤差动保护 (矢量差动)

应用服务数据单元 (ASDU)	功能类型 (FUN)	信息序号 (INF)	名称	说明	对象地址
2	192	36	差动保护启动	差动保护启动	-
2	192	37	差动保护跳闸	差动保护跳闸	-
2	192	38	对侧差动保护跳闸	对侧差动保护跳闸	-
1	192	39	PDI 通讯故障	PDI 通讯故障	-

3.2.37 零序差动保护

应用服务数据单元 (ASDU)	功能类型 (FUN)	信息序号 (INF)	名称	说明	对象地址
2	192	40	零序差动保护启动	零序差动保护启动	-
2	192	41	零序差动保护跳闸	零序差动保护跳闸	-

3.2.38 零序差动保护 #2

应用服务数据单元 (ASDU)	功能类型 (FUN)	信息序号 (INF)	名称	说明	对象地址
2	192	42	零序差动保护 #2 启动	零序差动保护 #2 启动	-
2	192	43	零序差动保护 #2 跳闸	零序差动保护 #2 跳闸	-

3.2.39 频率保护

应用服务数据单元 (ASDU)	功能类型 (FUN)	信息序号 (INF)	名称	说明	对象地址
2	70	234	F1 跳闸	F1 跳闸	05236
2	70	235	F2 跳闸	F2 跳闸	05237
2	70	236	F3 跳闸	F3 跳闸	05238
2	70	237	F4 跳闸	F4 跳闸	05239

3.2.40 同期功能组

应用服务数据单元 (ASDU)	功能类型 (FUN)	信息序号 (INF)	名称	说明	对象地址
2	41	201	同期 1 发出合闸命令	同期 1 发出合闸命令	170.0049.01
2	41	202	同期 1 错误	同期 1 错误	170.0050.01
2	41	203	同期 2 发出合闸命令	同期 2 发出合闸命令	170.0049.02
2	41	204	同期 2 错误	同期 2 错误	170.0050.02
2	41	205	同期 3 发出合闸命令	同期 3 发出合闸命令	170.0049.03
2	41	206	同期 3 错误	同期 3 错误	170.0050.03

3.2.41 通用信息

应用服务数据单元 (ASDU)	功能类型 (FUN)	信息序号 (INF)	名称	说明	对象地址
2	150	151	保护总启动	1 = 保护总启动	00501
2	150	161	保护总跳命令	1 = 保护总跳命令	00511
1	170	55	跳闸回路故障	1 = 跳闸回路故障	-
1	170	57	合闸回路故障	1 = 合闸回路故障	-
1	101	84	远方解锁	1 = 远方解锁	-
1	101	85	控制权限：远方 / 本地 =0/1	1 = 本地	-
1	101	86	就地解锁	1 = 就地解锁	-
1	208	160	手车试验位置	1 = 手车试验位置	-
1	208	161	手车工作位置	1 = 手车工作位置	-
1	208	162	接地刀位置	1 = 接地刀合位置	-
1	208	163	操作把手远方 \ 本地位置	1 = 操作把手本地位置	-
1	208	164	本线路接地	1 = 本线路接地	-
1	208	165	远方启动接地试跳	1 = 远方启动接地试跳	-
1	208	166	接地试跳失败	1 = 接地试跳失败	-
1	208	167	小电流接地试跳	1 = 小电流接地试跳	-
1	135	49	触发录波	1 = 触发录波	00004

信息列表

应用服务数据单元 (ASDU)	功能类型 (FUN)	信息序号 (INF)	名称	说明	对象地址
1	135	50	故障录波启动	1 = 故障录波启动	-
1	135	130	事件丢失	1 = 事件丢失	00110
1	135	136	标志丢失	1 = 标志丢失	00113

3.2.42 双点命令反馈信号

应用服务数据单元 (ASDU)	功能类型 (FUN)	信息序号 (INF)	名称	说明	对象地址
1	240	160	断路器	分 / 合断路器开关	-
1	240	161	隔离开关	分 / 合隔离开关	-
1	240	164	接地开关	分 / 合接地开关	-
1	240	165	断路器	分 / 合断路器开关 (7SJ686+ 装置)	20227
1	240	166	隔离开关	分 / 合隔离开关 (7SJ686+ 装置)	20228
1	240	167	接地开关	分 / 合接地开关 (7SJ686+ 装置)	20229
1	240	168	隔离开关 2	分 / 合隔离开关 (7SJ686+ 装置)	20456
1	240	169	接地开关 2	分 / 合接地开关 (7SJ686+ 装置)	20457
1	240	162	< 自定义 >	没有预先分配	-
1	240	163	< 自定义 >	没有预先分配	-
1	240	175	< 自定义 >	没有预先分配	-
1	240	176	< 自定义 >	没有预先分配	-
1	240	177	< 自定义 >	没有预先分配	-
1	240	178	< 自定义 >	没有预先分配	-
1	240	179	< 自定义 >	没有预先分配	-
1	240	180	< 自定义 >	没有预先分配	-
1	240	181	< 自定义 >	没有预先分配	-
1	240	182	< 自定义 >	没有预先分配	-

3.2.43 单点命令反馈信号

应用服务数据单元 (ASDU)	功能类型 (FUN)	信息序号 (INF)	名称	说明	对象地址
1	160	18	保护装置激活	保护装置激活	00052
1	160	19	复归 LED 灯	复归 LED 灯	-
1	160	20	停止数据传输	只能用于停止数据传输	-
1	160	21	测试模式	只能用于测试模式	-
1	160	23	定值 A 组	选择参数 A 组, 停用参数 B、C、D 组	-
1	160	24	定值 B 组	选择参数 B 组, 停用参数 A、C、D 组	-
1	160	25	定值 C 组	选择参数 C 组, 停用参数 A、B、D 组	-
1	160	26	定值 D 组	选择参数 D 组, 停用参数 A、B、C 组	-
1	160	35	过流保护软压板投入	过流保护软压板投入	-
1	160	39	零序过流保护软压板投入	零序过流保护软压板投入	-
1	160	42	磁平衡软压板投入	磁平衡软压板投入	-
1	160	43	自动重合闸软压板投入	自动重合闸软压板投入	-
1	160	44	光纤差动保护软压板投入	光纤差动保护软压板投入	-

信息列表

应用服务数据单元 (ASDU)	功能类型 (FUN)	信息序号 (INF)	名称	说明	对象地址
1	160	45	差动保护软压板投入	差动保护软压板投入	-
1	160	46	远方修改定值软压板投入	远方修改定值软压板投入	-
1	160	47	变压器差动保护软压板投入	变压器差动保护软压板投入	-
1	160	51	过流加速段软压板投入	过流加速段软压板投入	-
1	160	52	零序过流加速段软压板投入	零序过流加速段软压板投入	-
1	160	53	过负荷软压板投入	过负荷软压板投入	-
1	160	54	低频减载软压板投入	低频减载软压板投入	-
1	160	55	低压减载软压板投入	低压减载软压板投入	-
1	160	56	负序过流软压板投入	负序过流软压板投入	-
1	160	57	电动机启动监视软压板投入	电动机启动监视软压板投入	-
1	160	58	热过负荷软压板投入	热过负荷软压板投入	-
1	160	59	电动机启动计数器软压板投入	电动机启动计数器软压板投入	-
1	160	60	电动机堵转软压板投入	电动机堵转软压板投入	-
1	160	61	间隙零序过流软压板投入	间隙零序过流软压板投入	-
1	160	62	三相不一致软压板投入	三相不一致软压板投入	-
1	160	63	低压侧零序过流软压板投入	低压侧零序过流软压板投入	-
1	160	64	备自投软压板投入	备自投软压板投入	-
1	160	65	过流 #2 保护软压板投入	过流 #2 保护软压板投入	-
1	160	66	零序过流 #2 保护软压板投入	零序过流 #2 保护软压板投入	-
1	160	67	外接零序过流软压板投入	外接零序过流软压板投入	-
1	160	68	弧光保护软压板投入	弧光保护软压板投入	-
1	160	69	零序差动保护软压板投入	零序差动保护软压板投入	-
1	160	70	零序差动保护 #2 软压板投入	零序差动保护 #2 软压板投入	-
1	160	76	频率保护软压板投入	频率保护软压板投入	-
1	160	160	< 自定义 >	没有预先分配	-
1	160	161	< 自定义 >	没有预先分配	-
1	160	162	< 自定义 >	没有预先分配	-
1	160	163	< 自定义 >	没有预先分配	-
1	160	164	< 自定义 >	没有预先分配	-
1	160	165	< 自定义 >	没有预先分配	-
1	160	166	< 自定义 >	没有预先分配	-
1	160	167	< 自定义 >	没有预先分配	-
1	160	168	< 自定义 >	没有预先分配	-
1	160	169	< 自定义 >	没有预先分配	-
1	160	170	< 自定义 >	没有预先分配	-
1	160	171	< 自定义 >	没有预先分配	-
1	160	172	< 自定义 >	没有预先分配	-
1	160	173	< 自定义 >	没有预先分配	-

应用服务数据单元 (ASDU)	功能类型 (FUN)	信息序号 (INF)	名称	说明	对象地址
1	160	174	<自定义>	没有预先分配	-
1	160	175	<自定义>	没有预先分配	-
1	160	176	<自定义>	没有预先分配	-
1	160	177	<自定义>	没有预先分配	-
1	160	178	<自定义>	没有预先分配	-
1	160	179	<自定义>	没有预先分配	-

3.2.44 ADAM 模块

应用服务数据单元 (ASDU)	功能类型 (FUN)	信息序号 (INF)	名称	说明	对象地址
2	170	100	ADAM 模块 1 连接中断	ADAM 模块 1 连接中断	20605
2	170	101	ADAM 模块 2 连接中断	ADAM 模块 1 连接中断	20606

3.2.45 无线测温

应用服务数据单元 (ASDU)	功能类型 (FUN)	信息序号 (INF)	名称	说明	对象地址
1	243	1	间隔 1 母线 A 相温度异常	间隔 1 母线 A 相温度异常	615.4039 (.01)
1	243	2	间隔 1 母线 B 相温度异常	间隔 1 母线 B 相温度异常	615.4040 (.01)
1	243	3	间隔 1 母线 C 相温度异常	间隔 1 母线 C 相温度异常	615.4041 (.01)
1	243	4	间隔 1 断路器上触臂 A 相温度异常	间隔 1 断路器上触臂 A 相温度异常	615.4042 (.01)
1	243	5	间隔 1 断路器上触臂 B 相温度异常	间隔 1 断路器上触臂 B 相温度异常	615.4043 (.01)
1	243	6	间隔 1 断路器上触臂 C 相温度异常	间隔 1 断路器上触臂 C 相温度异常	615.4044 (.01)
1	243	7	间隔 1 断路器下触臂 A 相温度异常	间隔 1 断路器下触臂 A 相温度异常	615.4045 (.01)
1	243	8	间隔 1 断路器下触臂 B 相温度异常	间隔 1 断路器下触臂 B 相温度异常	615.4046 (.01)
1	243	9	间隔 1 断路器下触臂 C 相温度异常	间隔 1 断路器下触臂 C 相温度异常	615.4047 (.01)
1	243	10	间隔 1 进出线 A 相温度异常	间隔 1 进出线 A 相温度异常	615.4048 (.01)
1	243	11	间隔 1 进出线 B 相温度异常	间隔 1 进出线 B 相温度异常	615.4049 (.01)
1	243	12	间隔 1 进出线 C 相温度异常	间隔 1 进出线 C 相温度异常	615.4050 (.01)
1	243	181	间隔 1 有传感器离线	间隔 1 有传感器离线	615.4051 (.01)
1	243	196	无线测温接收模块故障	无线测温接收模块故障	20645
1	243	13	间隔 2 母线 A 相温度异常	间隔 2 母线 A 相温度异常	616.4039 (.01)
1	243	14	间隔 2 母线 B 相温度异常	间隔 2 母线 B 相温度异常	616.4040 (.01)
1	243	15	间隔 2 母线 C 相温度异常	间隔 2 母线 C 相温度异常	616.4041 (.01)
1	243	16	间隔 2 断路器上触臂 A 相温度异常	间隔 2 断路器上触臂 A 相温度异常	616.4042 (.01)
1	243	17	间隔 2 断路器上触臂 B 相温度异常	间隔 2 断路器上触臂 B 相温度异常	616.4043 (.01)
1	243	18	间隔 2 断路器上触臂 C 相温度异常	间隔 2 断路器上触臂 C 相温度异常	616.4044 (.01)

信息列表

应用服务数据单元 (ASDU)	功能类型 (FUN)	信息序号 (INF)	名称	说明	对象地址
1	243	19	间隔 2 断路器下触臂 A 相温度异常	间隔 2 断路器下触臂 A 相温度异常	616.4045 (.01)
1	243	20	间隔 2 断路器下触臂 B 相温度异常	间隔 2 断路器下触臂 B 相温度异常	616.4046 (.01)
1	243	21	间隔 2 断路器下触臂 C 相温度异常	间隔 2 断路器下触臂 C 相温度异常	616.4047 (.01)
1	243	22	间隔 2 进出线 A 相温度异常	间隔 2 进出线 A 相温度异常	616.4048 (.01)
1	243	23	间隔 2 进出线 B 相温度异常	间隔 2 进出线 B 相温度异常	616.4049 (.01)
1	243	24	间隔 2 进出线 C 相温度异常	间隔 2 进出线 C 相温度异常	616.4050 (.01)
1	243	182	间隔 2 有传感器离线	间隔 2 有传感器离线	616.4051 (.01)
1	243	25	间隔 3 母线 A 相温度异常	间隔 3 母线 A 相温度异常	617.4039 (.01)
1	243	26	间隔 3 母线 B 相温度异常	间隔 3 母线 B 相温度异常	617.4040 (.01)
1	243	27	间隔 3 母线 C 相温度异常	间隔 3 母线 C 相温度异常	617.4041 (.01)
1	243	28	间隔 3 断路器上触臂 A 相温度异常	间隔 3 断路器上触臂 A 相温度异常	617.4042 (.01)
1	243	29	间隔 3 断路器上触臂 B 相温度异常	间隔 3 断路器上触臂 B 相温度异常	617.4043 (.01)
1	243	30	间隔 3 断路器上触臂 C 相温度异常	间隔 3 断路器上触臂 C 相温度异常	617.4044 (.01)
1	243	31	间隔 3 断路器下触臂 A 相温度异常	间隔 3 断路器下触臂 A 相温度异常	617.4045 (.01)
1	243	32	间隔 3 断路器下触臂 B 相温度异常	间隔 3 断路器下触臂 B 相温度异常	617.4046 (.01)
1	243	33	间隔 3 断路器下触臂 C 相温度异常	间隔 3 断路器下触臂 C 相温度异常	617.4047 (.01)
1	243	34	间隔 3 进出线 A 相温度异常	间隔 3 进出线 A 相温度异常	617.4048 (.01)
1	243	35	间隔 3 进出线 B 相温度异常	间隔 3 进出线 B 相温度异常	617.4049 (.01)
1	243	36	间隔 3 进出线 C 相温度异常	间隔 3 进出线 C 相温度异常	617.4050 (.01)
1	243	183	间隔 3 有传感器离线	间隔 3 有传感器离线	617.4051 (.01)
1	243	37	间隔 4 母线 A 相温度异常	间隔 4 母线 A 相温度异常	618.4039 (.01)
1	243	38	间隔 4 母线 B 相温度异常	间隔 4 母线 B 相温度异常	618.4040 (.01)
1	243	39	间隔 4 母线 C 相温度异常	间隔 4 母线 C 相温度异常	618.4041 (.01)
1	243	40	间隔 4 断路器上触臂 A 相温度异常	间隔 4 断路器上触臂 A 相温度异常	618.4042 (.01)
1	243	41	间隔 4 断路器上触臂 B 相温度异常	间隔 4 断路器上触臂 B 相温度异常	618.4043 (.01)
1	243	42	间隔 4 断路器上触臂 C 相温度异常	间隔 4 断路器上触臂 C 相温度异常	618.4044 (.01)
1	243	43	间隔 4 断路器下触臂 A 相温度异常	间隔 4 断路器下触臂 A 相温度异常	618.4045 (.01)
1	243	44	间隔 4 断路器下触臂 B 相温度异常	间隔 4 断路器下触臂 B 相温度异常	618.4046 (.01)
1	243	45	间隔 4 断路器下触臂 C 相温度异常	间隔 4 断路器下触臂 C 相温度异常	618.4047 (.01)
1	243	46	间隔 4 进出线 A 相温度异常	间隔 4 进出线 A 相温度异常	618.4048 (.01)
1	243	47	间隔 4 进出线 B 相温度异常	间隔 4 进出线 B 相温度异常	618.4049 (.01)
1	243	48	间隔 4 进出线 C 相温度异常	间隔 4 进出线 C 相温度异常	618.4050 (.01)
1	243	184	间隔 4 有传感器离线	间隔 4 有传感器离线	618.4051 (.01)
1	243	49	间隔 5 母线 A 相温度异常	间隔 5 母线 A 相温度异常	619.4039 (.01)
1	243	50	间隔 5 母线 B 相温度异常	间隔 5 母线 B 相温度异常	619.4040 (.01)
1	243	51	间隔 5 母线 C 相温度异常	间隔 5 母线 C 相温度异常	619.4041 (.01)
1	243	52	间隔 5 断路器上触臂 A 相温度异常	间隔 5 断路器上触臂 A 相温度异常	619.4042 (.01)
1	243	53	间隔 5 断路器上触臂 B 相温度异常	间隔 5 断路器上触臂 B 相温度异常	619.4043 (.01)

应用服务数据单元 (ASDU)	功能类型 (FUN)	信息序号 (INF)	名称	说明	对象地址
1	243	54	间隔 5 断路器上触臂 C 相温度异常	间隔 5 断路器上触臂 C 相温度异常	619.4044 (.01)
1	243	55	间隔 5 断路器下触臂 A 相温度异常	间隔 5 断路器下触臂 A 相温度异常	619.4045 (.01)
1	243	56	间隔 5 断路器下触臂 B 相温度异常	间隔 5 断路器下触臂 B 相温度异常	619.4046 (.01)
1	243	57	间隔 5 断路器下触臂 C 相温度异常	间隔 5 断路器下触臂 C 相温度异常	619.4047 (.01)
1	243	58	间隔 5 进出线 A 相温度异常	间隔 5 进出线 A 相温度异常	619.4048 (.01)
1	243	59	间隔 5 进出线 B 相温度异常	间隔 5 进出线 B 相温度异常	619.4049 (.01)
1	243	60	间隔 5 进出线 C 相温度异常	间隔 5 进出线 C 相温度异常	619.4050 (.01)
1	243	184	间隔 5 有传感器离线	间隔 5 有传感器离线	619.4051 (.01)
1	243	61	间隔 1 测温点 1 预告警	间隔 1 测温点 1 预告警	20323
1	243	62	间隔 1 测温点 1 告警	间隔 1 测温点 1 告警	20324
1	243	63	间隔 2 测温点 2 预告警	间隔 2 测温点 2 预告警	20325
1	243	64	间隔 2 测温点 2 告警	间隔 2 测温点 2 告警	20326
1	243	65	间隔 3 测温点 3 预告警	间隔 3 测温点 3 预告警	20327
1	243	66	间隔 3 测温点 3 告警	间隔 3 测温点 3 告警	20328
1	243	67	间隔 4 测温点 4 预告警	间隔 4 测温点 4 预告警	20329
1	243	68	间隔 4 测温点 4 告警	间隔 4 测温点 4 告警	20330
1	243	69	间隔 5 测温点 5 预告警	间隔 5 测温点 5 预告警	20331
1	243	70	间隔 5 测温点 5 告警	间隔 5 测温点 5 告警	20332
1	243	71	间隔 6 测温点 6 预告警	间隔 6 测温点 6 预告警	20333
1	243	72	间隔 6 测温点 6 告警	间隔 6 测温点 6 告警	20334
1	243	73	间隔 7 测温点 7 预告警	间隔 7 测温点 7 预告警	20335
1	243	74	间隔 7 测温点 7 告警	间隔 7 测温点 7 告警	20336
1	243	75	间隔 8 测温点 8 预告警	间隔 8 测温点 8 预告警	20337
1	243	76	间隔 8 测温点 8 告警	间隔 8 测温点 8 告警	20338
1	243	77	间隔 9 测温点 9 预告警	间隔 9 测温点 9 预告警	20339
1	243	78	间隔 9 测温点 9 告警	间隔 9 测温点 9 告警	20340
1	243	79	间隔 10 测温点 10 预告警	间隔 10 测温点 10 预告警	20341
1	243	80	间隔 10 测温点 10 告警	间隔 10 测温点 10 告警	20342
1	243	81	间隔 11 测温点 11 预告警	间隔 11 测温点 11 预告警	20343
1	243	82	间隔 11 测温点 11 告警	间隔 11 测温点 11 告警	20344
1	243	83	间隔 12 测温点 12 预告警	间隔 12 测温点 12 预告警	20345
1	243	84	间隔 12 测温点 12 告警	间隔 12 测温点 12 告警	20346

3.2.46 开关柜智能控制

应用服务数据单元 (ASDU)	功能类型 (FUN)	信息序号 (INF)	名称	说明	对象地址
1	160	175	复归电动操作板告警	复归电动操作板告警	-
1	160	71	运行模式	运行模式	-
1	160	72	热备用模式	热备用模式	-
1	160	73	冷备用模式	冷备用模式	-
1	160	74	检修模式	检修模式	-
2	171	100	手车电机堵转	手车电机堵转	20239
2	171	101	手车电机运行超时	手车电机运行超时	20240
2	171	102	手车离合器释放异常	手车离合器释放异常	20241
2	171	103	地刀电机堵转	地刀电机堵转	20245
2	171	104	地刀电机运行超时	地刀电机运行超时	20246
2	171	105	地刀离合器释放异常	地刀离合器释放异常	20247
2	171	106	手车操作回路异常	手车操作回路异常	20263
2	171	107	地刀操作机构异常	地刀操作机构异常	20264
2	171	108	合闸线圈回路异常	合闸线圈回路异常	20265
2	171	109	分闸线圈回路异常	分闸线圈回路异常	20266
2	171	110	储能回路异常	储能回路异常	20267
2	171	111	基准波形未录制	基准波形未录制	20268

3.2.47 避雷器监视器

应用服务数据单元 (ASDU)	功能类型 (FUN)	信息序号 (INF)	名称	说明	对象地址
1	243	85	避雷器监视器连接中断	避雷器监视器连接中断	20317
1	243	123	避雷器 A 相告警	避雷器 A 相告警	20749
1	243	124	避雷器 B 相告警	避雷器 B 相告警	20750
1	243	125	避雷器 C 相告警	避雷器 C 相告警	20751
1	243	132	避雷器漏电流告警	避雷器漏电流告警	20637

3.2.48 气体密度传感器

应用服务数据单元 (ASDU)	功能类型 (FUN)	信息序号 (INF)	名称	说明	对象地址
1	243	91	WIKA 传感器 1 压力告警	WIKA 传感器 1 压力告警	20423
1	243	92	WIKA 传感器 1 水分告警 SF6	WIKA 传感器 1 水分告警 SF6	20424
1	243	93	WIKA 传感器 1 水分告警 N2	WIKA 传感器 1 水分告警 N2	20425
1	243	94	WIKA 传感器 2 压力告警	WIKA 传感器 2 压力告警	20426

应用服务数据单元 (ASDU)	功能类型 (FUN)	信息序号 (INF)	名称	说明	对象地址
1	243	95	WIKA 传感器 2 水分告警 SF6	WIKA 传感器 2 水分告警 SF6	20427
1	243	96	WIKA 传感器 2 水分告警 N2	WIKA 传感器 2 水分告警 N2	20428
1	243	97	WIKA 传感器 3 压力告警	WIKA 传感器 3 压力告警	20429
1	243	98	WIKA 传感器 3 水分告警 SF6	WIKA 传感器 3 水分告警 SF6	20430
1	243	99	WIKA 传感器 3 水分告警 N2	WIKA 传感器 3 水分告警 N2	20431
1	243	100	WIKA 传感器 4 压力告警	WIKA 传感器 4 压力告警	20432
1	243	101	WIKA 传感器 4 水分告警 SF6	WIKA 传感器 4 水分告警 SF6	20433
1	243	102	WIKA 传感器 4 水分告警 N2	WIKA 传感器 4 水分告警 N2	20434
1	243	147	WIKA 传感器 5 压力告警	WIKA 传感器 5 压力告警	20766
1	243	148	WIKA 传感器 5 水分告警 SF6	WIKA 传感器 5 水分告警 SF6	20767
1	243	149	WIKA 传感器 5 水分告警 N2	WIKA 传感器 5 水分告警 N2	20768
1	243	150	WIKA 传感器 6 压力告警	WIKA 传感器 6 压力告警	20769
1	243	151	WIKA 传感器 6 水分告警 SF6	WIKA 传感器 6 水分告警 SF6	20770
1	243	152	WIKA 传感器 6 水分告警 N2	WIKA 传感器 6 水分告警 N2	20771
1	243	86	气体密度传感器 1 连接中断	气体密度传感器 1 连接中断	20318
1	243	87	气体密度传感器 2 连接中断	气体密度传感器 2 连接中断	20319
1	243	88	气体密度传感器 3 连接中断	气体密度传感器 3 连接中断	20320
1	243	89	气体密度传感器 4 连接中断	气体密度传感器 4 连接中断	20321
1	243	145	气体密度传感器 5 连接中断	气体密度传感器 5 连接中断	20764
1	243	146	气体密度传感器 6 连接中断	气体密度传感器 6 连接中断	20765
1	243	103	CH1 报警 - 密度 LL	CH1 报警 - 密度 LL	20721
1	243	104	CH1 报警 - 密度 L	CH1 报警 - 密度 L	20722
1	243	105	CH1 报警 - 密度 H	CH1 报警 - 密度 H	20723
1	243	106	CH1 报警 - 密度 HH	CH1 报警 - 密度 HH	20724
1	243	107	CH1 报警 - 温度	CH1 报警 - 温度	20725
1	243	108	CH1 报警 - 压力 LL	CH1 报警 - 压力 LL	20726
1	243	109	CH1 报警 - 压力 L	CH1 报警 - 压力 L	20727
1	243	110	CH1 报警 - 压力 H	CH1 报警 - 压力 H	20728
1	243	111	CH1 报警 - 压力 HH	CH1 报警 - 压力 HH	20729
1	243	112	CH1 报警 - 微水	CH1 报警 - 微水	20730
1	243	113	CH2 报警 - 密度 LL	CH2 报警 - 密度 LL	20731
1	243	114	CH2 报警 - 密度 L	CH2 报警 - 密度 L	20732
1	243	115	CH2 报警 - 密度 H	CH2 报警 - 密度 H	20733
1	243	116	CH2 报警 - 密度 HH	CH2 报警 - 密度 HH	20734
1	243	117	CH2 报警 - 温度	CH2 报警 - 温度	20735
1	243	118	CH2 报警 - 压力 LL	CH2 报警 - 压力 LL	20736
1	243	119	CH2 报警 - 压力 L	CH2 报警 - 压力 L	20737
1	243	120	CH2 报警 - 压力 H	CH2 报警 - 压力 H	20738

应用服务数据单元 (ASDU)	功能类型 (FUN)	信息序号 (INF)	名称	说明	对象地址
1	243	121	CH2 报警 - 压力 HH	CH2 报警 - 压力 HH	20739
1	243	122	CH2 报警 - 微水	CH2 报警 - 微水	20740
1	243	153	CH3 报警 - 密度 LL	CH3 报警 - 密度 LL	20672
1	243	154	CH3 报警 - 密度 L	CH3 报警 - 密度 L	20673
1	243	155	CH3 报警 - 密度 H	CH3 报警 - 密度 H	20674
1	243	156	CH3 报警 - 密度 HH	CH3 报警 - 密度 HH	20675
1	243	157	CH3 报警 - 温度	CH3 报警 - 温度	20676
1	243	158	CH3 报警 - 压力 LL	CH3 报警 - 压力 LL	20677
1	243	159	CH3 报警 - 压力 L	CH3 报警 - 压力 L	20678
1	243	160	CH3 报警 - 压力 H	CH3 报警 - 压力 H	20679
1	243	161	CH3 报警 - 压力 HH	CH3 报警 - 压力 HH	20680
1	243	162	CH3 报警 - 微水	CH3 报警 - 微水	20681
1	243	163	CH4 报警 - 密度 LL	CH4 报警 - 密度 LL	20682
1	243	164	CH4 报警 - 密度 L	CH4 报警 - 密度 L	20683
1	243	165	CH4 报警 - 密度 H	CH4 报警 - 密度 H	20684
1	243	166	CH4 报警 - 密度 HH	CH4 报警 - 密度 HH	20685
1	243	167	CH4 报警 - 温度	CH4 报警 - 温度	20686
1	243	168	CH4 报警 - 压力 LL	CH4 报警 - 压力 LL	20687
1	243	169	CH4 报警 - 压力 L	CH4 报警 - 压力 L	20688
1	243	170	CH4 报警 - 压力 H	CH4 报警 - 压力 H	20689
1	243	171	CH4 报警 - 压力 HH	CH4 报警 - 压力 HH	20690
1	243	172	CH4 报警 - 微水	CH4 报警 - 微水	20691
1	243	173	CH5 报警 - 密度 LL	CH5 报警 - 密度 LL	20778
1	243	174	CH5 报警 - 密度 L	CH5 报警 - 密度 L	20779
1	243	175	CH5 报警 - 密度 H	CH5 报警 - 密度 H	20780
1	243	176	CH5 报警 - 密度 HH	CH5 报警 - 密度 HH	20781
1	243	177	CH5 报警 - 温度	CH5 报警 - 温度	20782
1	243	178	CH5 报警 - 压力 LL	CH5 报警 - 压力 LL	20783
1	243	179	CH5 报警 - 压力 L	CH5 报警 - 压力 L	20784
1	243	180	CH5 报警 - 压力 H	CH5 报警 - 压力 H	20785
1	243	181	CH5 报警 - 压力 HH	CH5 报警 - 压力 HH	20786
1	243	182	CH5 报警 - 微水	CH5 报警 - 微水	20787
1	243	183	CH6 报警 - 密度 LL	CH6 报警 - 密度 LL	20788
1	243	184	CH6 报警 - 密度 L	CH6 报警 - 密度 L	20789
1	243	185	CH6 报警 - 密度 H	CH6 报警 - 密度 H	20790
1	243	186	CH6 报警 - 密度 HH	CH6 报警 - 密度 HH	20791
1	243	187	CH6 报警 - 温度	CH6 报警 - 温度	20792
1	243	188	CH6 报警 - 压力 LL	CH6 报警 - 压力 LL	20793

应用服务数据单元 (ASDU)	功能类型 (FUN)	信息序号 (INF)	名称	说明	对象地址
1	243	189	CH6 报警 - 压力 L	CH6 报警 - 压力 L	20794
1	243	190	CH6 报警 - 压力 H	CH6 报警 - 压力 H	20795
1	243	191	CH6 报警 - 压力 HH	CH6 报警 - 压力 HH	20796
1	243	192	CH6 报警 - 微水	CH6 报警 - 微水	20797
1	243	126	传感器 1 低压告警	传感器 1 低压告警	20626
1	243	127	传感器 1 高压告警	传感器 1 高压告警	20627
1	243	128	传感器 1 低压闭锁	传感器 1 低压闭锁	20628
1	243	129	传感器 2 低压告警	传感器 2 低压告警	20634
1	243	130	传感器 2 高压告警	传感器 2 高压告警	20635
1	243	131	传感器 2 低压闭锁	传感器 2 低压闭锁	20636
1	243	133	传感器 3 低压告警	传感器 3 低压告警	20640
1	243	134	传感器 3 高压告警	传感器 3 高压告警	20641
1	243	135	传感器 3 低压闭锁	传感器 3 低压闭锁	20642
1	243	136	传感器 4 低压告警	传感器 4 低压告警	20643
1	243	137	传感器 4 高压告警	传感器 4 高压告警	20670
1	243	138	传感器 4 低压闭锁	传感器 4 低压闭锁	20671
1	243	139	传感器 5 低压告警	传感器 5 低压告警	20772
1	243	140	传感器 5 高压告警	传感器 5 高压告警	20773
1	243	141	传感器 5 低压闭锁	传感器 5 低压闭锁	20774
1	243	142	传感器 6 低压告警	传感器 6 低压告警	20775
1	243	143	传感器 6 高压告警	传感器 6 高压告警	20776
1	243	144	传感器 6 低压闭锁	传感器 6 低压闭锁	20777

3.2.49 温湿度控制器

应用服务数据单元 (ASDU)	功能类型 (FUN)	信息序号 (INF)	名称	说明	对象地址
1	243	90	温湿度控制器连接中断	温湿度控制器连接中断	20322

3.2.50 用户自定义信号量 (ASDU1)

应用服务数据单元 (ASDU)	功能类型 (FUN)	信息序号 (INF)	名称	说明	对象地址
1	160	110	<自定义>	没有预先分配	-
1	160	111	<自定义>	没有预先分配	-
1	160	112	<自定义>	没有预先分配	-
1	160	113	<自定义>	没有预先分配	-
1	166	110	<自定义>	没有预先分配	-
1	166	111	<自定义>	没有预先分配	-
1	166	112	<自定义>	没有预先分配	-
1	166	113	<自定义>	没有预先分配	-
1	166	114	<自定义>	没有预先分配	-
1	166	115	<自定义>	没有预先分配	-
1	166	116	<自定义>	没有预先分配	-
1	166	117	<自定义>	没有预先分配	-
1	166	118	<自定义>	没有预先分配	-
1	166	119	<自定义>	没有预先分配	-
1	167	30	<自定义>	没有预先分配	-
1	167	31	<自定义>	没有预先分配	-
1	167	32	<自定义>	没有预先分配	-
1	167	33	<自定义>	没有预先分配	-
1	167	34	<自定义>	没有预先分配	-
1	167	35	<自定义>	没有预先分配	-
1	167	36	<自定义>	没有预先分配	-
1	167	37	<自定义>	没有预先分配	-
1	167	38	<自定义>	没有预先分配	-
1	167	39	<自定义>	没有预先分配	-
1	168	60	<自定义>	没有预先分配	-
1	168	61	<自定义>	没有预先分配	-
1	168	62	<自定义>	没有预先分配	-
1	168	63	<自定义>	没有预先分配	-
1	168	64	<自定义>	没有预先分配	-
1	168	65	<自定义>	没有预先分配	-
1	168	66	<自定义>	没有预先分配	-
1	168	67	<自定义>	没有预先分配	-
1	168	68	<自定义>	没有预先分配	-
1	168	69	<自定义>	没有预先分配	-
1	169	60	<自定义>	没有预先分配	-
1	169	61	<自定义>	没有预先分配	-

应用服务数据单元 (ASDU)	功能类型 (FUN)	信息序号 (INF)	名称	说明	对象地址
1	169	62	< 自定义 >	没有预先分配	-
1	169	63	< 自定义 >	没有预先分配	-
1	169	64	< 自定义 >	没有预先分配	-
1	169	65	< 自定义 >	没有预先分配	-
1	169	66	< 自定义 >	没有预先分配	-
1	169	67	< 自定义 >	没有预先分配	-
1	169	68	< 自定义 >	没有预先分配	-
1	169	69	< 自定义 >	没有预先分配	-
1	170	60	< 自定义 >	没有预先分配	-
1	170	61	< 自定义 >	没有预先分配	-
1	170	62	< 自定义 >	没有预先分配	-
1	170	63	< 自定义 >	没有预先分配	-
1	170	64	< 自定义 >	没有预先分配	-
1	170	65	< 自定义 >	没有预先分配	-
1	170	66	< 自定义 >	没有预先分配	-
1	170	67	< 自定义 >	没有预先分配	-
1	170	68	< 自定义 >	没有预先分配	-
1	170	69	< 自定义 >	没有预先分配	-
1	240	114	< 自定义 >	没有预先分配	-
1	240	115	< 自定义 >	没有预先分配	-
1	240	116	< 自定义 >	没有预先分配	-
1	240	117	< 自定义 >	没有预先分配	-
1	240	118	< 自定义 >	没有预先分配	-
1	240	119	< 自定义 >	没有预先分配	-
1	240	120	< 自定义 >	没有预先分配	-
1	240	121	< 自定义 >	没有预先分配	-
1	240	122	< 自定义 >	没有预先分配	-
1	240	123	< 自定义 >	没有预先分配	-
1	240	124	< 自定义 >	没有预先分配	-
1	240	125	< 自定义 >	没有预先分配	-
1	240	126	< 自定义 >	没有预先分配	-
1	240	127	< 自定义 >	没有预先分配	-
1	240	128	< 自定义 >	没有预先分配	-
1	240	129	< 自定义 >	没有预先分配	-
1	240	130	< 自定义 >	没有预先分配	-
1	240	131	< 自定义 >	没有预先分配	-

应用服务数据单元 (ASDU)	功能类型 (FUN)	信息序号 (INF)	名称	说明	对象地址
1	240	132	< 自定义 >	没有预先分配	-
1	240	133	< 自定义 >	没有预先分配	-
1	240	134	< 自定义 >	没有预先分配	-

3.2.51 用户自定义信号量 (ASDU2)

应用服务数据单元 (ASDU)	功能类型 (FUN)	信息序号 (INF)	名称	说明	对象地址
2	242	160	< 自定义 >	没有预先分配	-
2	242	161	< 自定义 >	没有预先分配	-
2	242	162	< 自定义 >	没有预先分配	-
2	242	163	< 自定义 >	没有预先分配	-
2	242	164	< 自定义 >	没有预先分配	-
2	242	165	< 自定义 >	没有预先分配	-
2	242	166	< 自定义 >	没有预先分配	-
2	242	167	< 自定义 >	没有预先分配	-
2	242	168	< 自定义 >	没有预先分配	-
2	242	169	< 自定义 >	没有预先分配	-
2	242	170	< 自定义 >	没有预先分配	-
2	242	171	< 自定义 >	没有预先分配	-
2	242	172	< 自定义 >	没有预先分配	-
2	242	173	< 自定义 >	没有预先分配	-
2	242	174	< 自定义 >	没有预先分配	-
2	242	175	< 自定义 >	没有预先分配	-
2	242	176	< 自定义 >	没有预先分配	-
2	242	177	< 自定义 >	没有预先分配	-
2	242	178	< 自定义 >	没有预先分配	-
2	242	179	< 自定义 >	没有预先分配	-
2	242	180	< 自定义 >	没有预先分配	-
2	242	181	< 自定义 >	没有预先分配	-
2	242	182	< 自定义 >	没有预先分配	-
2	242	183	< 自定义 >	没有预先分配	-
2	242	184	< 自定义 >	没有预先分配	-
2	242	185	< 自定义 >	没有预先分配	-
2	242	186	< 自定义 >	没有预先分配	-
2	242	187	< 自定义 >	没有预先分配	-
2	242	188	< 自定义 >	没有预先分配	-
2	242	189	< 自定义 >	没有预先分配	-

应用服务数据单元 (ASDU)	功能类型 (FUN)	信息序号 (INF)	名称	说明	对象地址
2	242	190	< 自定义 >	没有预先分配	-
2	242	191	< 自定义 >	没有预先分配	-
2	242	192	< 自定义 >	没有预先分配	-
2	242	193	< 自定义 >	没有预先分配	-
2	242	194	< 自定义 >	没有预先分配	-
2	242	195	< 自定义 >	没有预先分配	-
2	242	196	< 自定义 >	没有预先分配	-
2	242	197	< 自定义 >	没有预先分配	-
2	242	198	< 自定义 >	没有预先分配	-
2	242	199	< 自定义 >	没有预先分配	-
2	242	200	< 自定义 >	没有预先分配	-
2	242	201	< 自定义 >	没有预先分配	-
2	242	202	< 自定义 >	没有预先分配	-
2	242	203	< 自定义 >	没有预先分配	-
2	242	204	< 自定义 >	没有预先分配	-
2	242	205	< 自定义 >	没有预先分配	-
2	242	206	< 自定义 >	没有预先分配	-
2	242	207	< 自定义 >	没有预先分配	-
2	242	208	< 自定义 >	没有预先分配	-
2	242	209	< 自定义 >	没有预先分配	-
2	242	210	< 自定义 >	没有预先分配	-
2	242	211	< 自定义 >	没有预先分配	-
2	242	212	< 自定义 >	没有预先分配	-
2	242	213	< 自定义 >	没有预先分配	-
2	242	214	< 自定义 >	没有预先分配	-
2	242	215	< 自定义 >	没有预先分配	-
2	242	216	< 自定义 >	没有预先分配	-
2	242	217	< 自定义 >	没有预先分配	-
2	242	218	< 自定义 >	没有预先分配	-
2	242	219	< 自定义 >	没有预先分配	-
2	242	220	< 自定义 >	没有预先分配	-
2	242	221	< 自定义 >	没有预先分配	-
2	242	222	< 自定义 >	没有预先分配	-
2	242	223	< 自定义 >	没有预先分配	-
2	242	224	< 自定义 >	没有预先分配	-
2	242	225	< 自定义 >	没有预先分配	-
2	242	226	< 自定义 >	没有预先分配	-
2	242	227	< 自定义 >	没有预先分配	-

信息列表

应用服务数据单元 (ASDU)	功能类型 (FUN)	信息序号 (INF)	名称	说明	对象地址
2	242	228	< 自定义 >	没有预先分配	-
2	242	229	< 自定义 >	没有预先分配	-
2	242	230	< 自定义 >	没有预先分配	-
2	242	231	< 自定义 >	没有预先分配	-
2	242	232	< 自定义 >	没有预先分配	-
2	242	233	< 自定义 >	没有预先分配	-
2	242	234	< 自定义 >	没有预先分配	-

3.3 测量

3.3.1 基本测量 I(ASDU3)

应用服务数据单元 (ASDU)	功能类型 (FUN)	信息序号 (INF)	位置	名称	说明	对象地址
3	160	145	1	Ib =	B 相电流	-
3	160	145	2	Va-b =	AB 相线电压	-

3.3.2 基本测量 II(ASDU9)

应用服务数据单元 (ASDU)	功能类型 (FUN)	信息序号 (INF)	位置	名称	说明	对象地址
9	134	137	1	Ia=	A 相电流	17930
9	134	137	2	Ib=	B 相电流	17931
9	134	137	3	Ic=	C 相电流	17932
9	134	137	4	In=	零序电流	17967
9	134	137	5	Va=	A 相电压	00621
9	134	137	6	Vb=	B 相电压	00622
9	134	137	7	Vc=	C 相电压	00623
9	134	137	8	Va-b=	AB 线电压	00624
9	134	137	9	Vb-c=	BC 线电压	00625
9	134	137	10	Vc-a=	CA 线电压	00626
9	134	137	11	P=	有功功率	17933
9	134	137	12	Q=	无功功率	17934
9	134	137	13	Freq=	频率	00644
9	134	137	14	cos f=	功率因数	17936
9	134	137	15	I _{nsa} =	I _{nsa} (隔离系统中电阻性接地电流)	00701
9	134	137	16	I _{nsr} =	I _{nsr} (隔离系统中电抗性接地电流)	00702
9	134	137	17	AI-1=	模拟量输入 1	18323
9	134	137	18	AI-2=	模拟量输入 2	18324
9	134	137	19	AI-3=	模拟量输入 3	18325
9	134	137	20	AI-4=	模拟量输入 4	18326
9	130	135	1	< 自定义 >	没有预先分配	-
9	130	135	2	< 自定义 >	没有预先分配	-
9	130	135	3	< 自定义 >	没有预先分配	-
9	130	135	4	< 自定义 >	没有预先分配	-
9	130	135	5	< 自定义 >	没有预先分配	-
9	130	135	6	< 自定义 >	没有预先分配	-

应用服务数据单元 (ASDU)	功能类型 (FUN)	信息序号 (INF)	位置	名称	说明	对象地址
9	130	135	7	<自定义>	没有预先分配	-
9	130	135	8	<自定义>	没有预先分配	-
9	130	135	9	<自定义>	没有预先分配	-
9	130	135	10	<自定义>	没有预先分配	-
9	130	135	11	<自定义>	没有预先分配	-
9	130	135	12	<自定义>	没有预先分配	-
9	130	135	13	<自定义>	没有预先分配	-
9	130	135	14	<自定义>	没有预先分配	-
9	130	135	15	<自定义>	没有预先分配	-
9	130	135	16	<自定义>	没有预先分配	-
9	130	135	17	<自定义>	没有预先分配	-
9	130	135	18	<自定义>	没有预先分配	-
9	130	135	19	<自定义>	没有预先分配	-
9	130	135	20	<自定义>	没有预先分配	-
9	130	135	21	<自定义>	没有预先分配	-
9	130	135	22	<自定义>	没有预先分配	-
9	130	135	23	<自定义>	没有预先分配	-
9	130	135	24	<自定义>	没有预先分配	-
9	130	135	25	<自定义>	没有预先分配	-
9	130	135	26	<自定义>	没有预先分配	-

遥测量占 2 个字节，低字节在前，高字节在后，格式如下：

被测值 1						0	ER	OV	每个遥测占 2 个字节，低 3 位为品质描述。 最高位为符号位，0 为正，1 为负，补码（原码取反加 1）。 OV=0，无溢出；OV=1，溢出。 ER=0，测量值有效；ER=1，测量值无效。 第 3 位 RES 备用常为 0。
被测值 2						0	ER	OV	
.....								
被测值 i						0	ER	OV	

$$\text{一次实际值} = \frac{\text{报文中的测量值} \times 2.4}{4096} \times \text{一次额定值}$$

报文中的测量值为去掉品质位及符号位后转换为十进制的值

3.3.3 ADAM 模块测量

应用服务数据单元 (ASDU)	功能类型 (FUN)	信息序号 (INF)	位置	名称	说明	对象地址
9	131	155	1	ADAM1 通道 1	ADAM 模块 1 通道 1 温度	20573
9	131	155	2	ADAM1 通道 2	ADAM 模块 1 通道 2 温度	20574
9	131	155	3	ADAM1 通道 3	ADAM 模块 1 通道 3 温度	20575
9	131	155	4	ADAM1 通道 4	ADAM 模块 1 通道 4 温度	20576
9	131	155	5	ADAM1 通道 5	ADAM 模块 1 通道 5 温度	20577
9	131	155	6	ADAM1 通道 6	ADAM 模块 1 通道 6 温度	20578
9	131	155	7	ADAM2 通道 1	ADAM 模块 2 通道 1 温度	20581
9	131	155	8	ADAM2 通道 2	ADAM 模块 2 通道 2 温度	20582
9	131	155	9	ADAM2 通道 3	ADAM 模块 2 通道 3 温度	20583
9	131	155	10	ADAM2 通道 4	ADAM 模块 2 通道 4 温度	20584
9	131	155	11	ADAM2 通道 5	ADAM 模块 2 通道 5 温度	20585
9	131	155	12	ADAM2 通道 6	ADAM 模块 2 通道 6 温度	20586

3.3.4 无线测温测量

应用服务数据单元 (ASDU)	功能类型 (FUN)	信息序号 (INF)	位置	名称	说明	对象地址
9	131	140	1	间隔 1 母线 A 相温度	间隔 1 母线 A 相温度	615.4057 (.01)
9	131	140	2	间隔 1 母线 B 相温度	间隔 1 母线 B 相温度	615.4058 (.01)
9	131	140	3	间隔 1 母线 C 相温度	间隔 1 母线 C 相温度	615.4059 (.01)
9	131	140	4	间隔 1 断路器上触臂 A 相温度	间隔 1 断路器上触臂 A 相温度	615.4060 (.01)
9	131	140	5	间隔 1 断路器上触臂 B 相温度	间隔 1 断路器上触臂 B 相温度	615.4061 (.01)
9	131	140	6	间隔 1 断路器上触臂 C 相温度	间隔 1 断路器上触臂 C 相温度	615.4062 (.01)
9	131	140	7	间隔 1 断路器下触臂 A 相温度	间隔 1 断路器下触臂 A 相温度	615.4063 (.01)
9	131	140	8	间隔 1 断路器下触臂 B 相温度	间隔 1 断路器下触臂 B 相温度	615.4064 (.01)
9	131	140	9	间隔 1 断路器下触臂 C 相温度	间隔 1 断路器下触臂 C 相温度	615.4065 (.01)
9	131	140	10	间隔 1 进出线 A 相温度	间隔 1 进出线 A 相温度	615.4066 (.01)
9	131	140	11	间隔 1 进出线 B 相温度	间隔 1 进出线 B 相温度	615.4067 (.01)
9	131	140	12	间隔 1 进出线 C 相温度	间隔 1 进出线 C 相温度	615.4068 (.01)

信息列表

应用服务数据单元 (ASDU)	功能类型 (FUN)	信息序号 (INF)	位置	名称	说明	对象地址
9	131	145	1	间隔 1 环境温度 1	间隔 1 环境温度 1	615.4069 (.01)
9	131	145	2	间隔 1 环境湿度 1	间隔 1 环境湿度 1	615.4070 (.01)
9	131	145	3	间隔 1 环境温度 2	间隔 1 环境温度 2	615.4071 (.01)
9	131	145	4	间隔 1 环境湿度 2	间隔 1 环境湿度 2	615.4072 (.01)
9	131	141	1	间隔 2 母线 A 相温度	间隔 2 母线 A 相温度	616.4057 (.01)
9	131	141	2	间隔 2 母线 B 相温度	间隔 2 母线 B 相温度	616.4058 (.01)
9	131	141	3	间隔 2 母线 C 相温度	间隔 2 母线 C 相温度	616.4059 (.01)
9	131	141	4	间隔 2 断路器上触臂 A 相温度	间隔 2 断路器上触臂 A 相温度	616.4060 (.01)
9	131	141	5	间隔 2 断路器上触臂 B 相温度	间隔 2 断路器上触臂 B 相温度	616.4061 (.01)
9	131	141	6	间隔 2 断路器上触臂 C 相温度	间隔 2 断路器上触臂 C 相温度	616.4062 (.01)
9	131	141	7	间隔 2 断路器下触臂 A 相温度	间隔 2 断路器下触臂 A 相温度	616.4063 (.01)
9	131	141	8	间隔 2 断路器下触臂 B 相温度	间隔 2 断路器下触臂 B 相温度	616.4064 (.01)
9	131	141	9	间隔 2 断路器下触臂 C 相温度	间隔 2 断路器下触臂 C 相温度	616.4065 (.01)
9	131	141	10	间隔 2 进出线 A 相温度	间隔 2 进出线 A 相温度	616.4066 (.01)
9	131	141	11	间隔 2 进出线 B 相温度	间隔 2 进出线 B 相温度	616.4067 (.01)
9	131	141	12	间隔 2 进出线 C 相温度	间隔 2 进出线 C 相温度	616.4068 (.01)
9	131	145	5	间隔 2 环境温度 1	间隔 2 环境温度 1	616.4069 (.01)
9	131	145	6	间隔 2 环境湿度 1	间隔 2 环境湿度 1	616.4070 (.01)
9	131	145	7	间隔 2 环境温度 2	间隔 2 环境温度 2	616.4071 (.01)
9	131	145	8	间隔 2 环境湿度 2	间隔 2 环境湿度 2	616.4072 (.01)
9	131	142	1	间隔 3 母线 A 相温度	间隔 3 母线 A 相温度	617.4057 (.01)
9	131	142	2	间隔 3 母线 B 相温度	间隔 3 母线 B 相温度	617.4058 (.01)
9	131	142	3	间隔 3 母线 C 相温度	间隔 3 母线 C 相温度	617.4059 (.01)

应用服务数据单元 (ASDU)	功能类型 (FUN)	信息序号 (INF)	位置	名称	说明	对象地址
9	131	142	4	间隔 3 断路器上触臂 A 相温度	间隔 3 断路器上触臂 A 相温度	617.4060 (.01)
9	131	142	5	间隔 3 断路器上触臂 B 相温度	间隔 3 断路器上触臂 B 相温度	617.4061 (.01)
9	131	142	6	间隔 3 断路器上触臂 C 相温度	间隔 3 断路器上触臂 C 相温度	617.4062 (.01)
9	131	142	7	间隔 3 断路器下触臂 A 相温度	间隔 3 断路器下触臂 A 相温度	617.4063 (.01)
9	131	142	8	间隔 3 断路器下触臂 B 相温度	间隔 3 断路器下触臂 B 相温度	617.4064 (.01)
9	131	142	9	间隔 3 断路器下触臂 C 相温度	间隔 3 断路器下触臂 C 相温度	617.4065 (.01)
9	131	142	10	间隔 3 进出线 A 相温度	间隔 3 进出线 A 相温度	617.4066 (.01)
9	131	142	11	间隔 3 进出线 B 相温度	间隔 3 进出线 B 相温度	617.4067 (.01)
9	131	142	12	间隔 3 进出线 C 相温度	间隔 3 进出线 C 相温度	617.4068 (.01)
9	131	145	9	间隔 3 环境温度 1	间隔 3 环境温度 1	617.4069 (.01)
9	131	145	10	间隔 3 环境湿度 1	间隔 3 环境湿度 1	617.4070 (.01)
9	131	145	11	间隔 3 环境温度 2	间隔 3 环境温度 2	617.4071 (.01)
9	131	145	12	间隔 3 环境湿度 2	间隔 3 环境湿度 2	617.4072 (.01)
9	131	143	1	间隔 4 母线 A 相温度	间隔 4 母线 A 相温度	618.4057 (.01)
9	131	143	2	间隔 4 母线 B 相温度	间隔 4 母线 B 相温度	618.4058 (.01)
9	131	143	3	间隔 4 母线 C 相温度	间隔 4 母线 C 相温度	618.4059 (.01)
9	131	143	4	间隔 4 断路器上触臂 A 相温度	间隔 4 断路器上触臂 A 相温度	618.4060 (.01)
9	131	143	5	间隔 4 断路器上触臂 B 相温度	间隔 4 断路器上触臂 B 相温度	618.4061 (.01)
9	131	143	6	间隔 4 断路器上触臂 C 相温度	间隔 4 断路器上触臂 C 相温度	618.4062 (.01)
9	131	143	7	间隔 4 断路器下触臂 A 相温度	间隔 4 断路器下触臂 A 相温度	618.4063 (.01)
9	131	143	8	间隔 4 断路器下触臂 B 相温度	间隔 4 断路器下触臂 B 相温度	618.4064 (.01)
9	131	143	9	间隔 4 断路器下触臂 C 相温度	间隔 4 断路器下触臂 C 相温度	618.4065 (.01)
9	131	143	10	间隔 4 进出线 A 相温度	间隔 4 进出线 A 相温度	618.4066 (.01)

信息列表

应用服务数据单元 (ASDU)	功能类型 (FUN)	信息序号 (INF)	位置	名称	说明	对象地址
9	131	143	11	间隔 4 进出线 B 相温度	间隔 4 进出线 B 相温度	618.4067 (.01)
9	131	143	12	间隔 4 进出线 C 相温度	间隔 4 进出线 C 相温度	618.4068 (.01)
9	131	145	13	间隔 4 环境温度 1	间隔 4 环境温度 1	618.4069 (.01)
9	131	145	14	间隔 4 环境湿度 1	间隔 4 环境湿度 1	618.4070 (.01)
9	131	145	15	间隔 4 环境温度 2	间隔 4 环境温度 2	618.4071 (.01)
9	131	145	16	间隔 4 环境湿度 2	间隔 4 环境湿度 2	618.4072 (.01)
9	131	144	1	间隔 5 母线 A 相温度	间隔 5 母线 A 相温度	619.4057 (.01)
9	131	144	2	间隔 5 母线 B 相温度	间隔 5 母线 B 相温度	619.4058 (.01)
9	131	144	3	间隔 5 母线 C 相温度	间隔 5 母线 C 相温度	619.4059 (.01)
9	131	144	4	间隔 5 断路器上触臂 A 相温度	间隔 5 断路器上触臂 A 相温度	619.4060 (.01)
9	131	144	5	间隔 5 断路器上触臂 B 相温度	间隔 5 断路器上触臂 B 相温度	619.4061 (.01)
9	131	144	6	间隔 5 断路器上触臂 C 相温度	间隔 5 断路器上触臂 C 相温度	619.4062 (.01)
9	131	144	7	间隔 5 断路器下触臂 A 相温度	间隔 5 断路器下触臂 A 相温度	619.4063 (.01)
9	131	144	8	间隔 5 断路器下触臂 B 相温度	间隔 5 断路器下触臂 B 相温度	619.4064 (.01)
9	131	144	9	间隔 5 断路器下触臂 C 相温度	间隔 5 断路器下触臂 C 相温度	619.4065 (.01)
9	131	144	10	间隔 5 进出线 A 相温度	间隔 5 进出线 A 相温度	619.4066 (.01)
9	131	144	11	间隔 5 进出线 B 相温度	间隔 5 进出线 B 相温度	619.4067 (.01)
9	131	144	12	间隔 5 进出线 C 相温度	间隔 5 进出线 C 相温度	619.4068 (.01)
9	131	145	17	间隔 5 环境温度 1	间隔 5 环境温度 1	619.4069 (.01)
9	131	145	18	间隔 5 环境湿度 1	间隔 5 环境湿度 1	619.4070 (.01)
9	131	145	19	间隔 5 环境温度 2	间隔 5 环境温度 2	619.4071 (.01)
9	131	145	20	间隔 5 环境湿度 2	间隔 5 环境湿度 2	619.4072 (.01)

应用服务数据单元 (ASDU)	功能类型 (FUN)	信息序号 (INF)	位置	名称	说明	对象地址
9	131	146	1	间隔 1 测温点 1 温度	间隔 1 测温点 1 温度	20407
9	131	146	2	间隔 1 测温点 2 温度	间隔 1 测温点 2 温度	20408
9	131	146	3	间隔 1 测温点 3 温度	间隔 1 测温点 3 温度	20409
9	131	146	4	间隔 1 测温点 4 温度	间隔 1 测温点 4 温度	20410
9	131	146	5	间隔 1 测温点 5 温度	间隔 1 测温点 5 温度	20411
9	131	146	6	间隔 1 测温点 6 温度	间隔 1 测温点 6 温度	20412
9	131	146	7	间隔 1 测温点 7 温度	间隔 1 测温点 7 温度	20413
9	131	146	8	间隔 1 测温点 8 温度	间隔 1 测温点 8 温度	20414
9	131	146	9	间隔 1 测温点 9 温度	间隔 1 测温点 9 温度	20415
9	131	146	10	间隔 1 测温点 10 温度	间隔 1 测温点 10 温度	20416
9	131	146	11	间隔 1 测温点 11 温度	间隔 1 测温点 11 温度	20417
9	131	146	12	间隔 1 测温点 12 温度	间隔 1 测温点 12 温度	20418

3.3.5 避雷器监视器测量

应用服务数据单元 (ASDU)	功能类型 (FUN)	信息序号 (INF)	位置	名称	说明	对象地址
9	131	156	1	A 相漏电流	A 相漏电流	20273
9	131	156	2	A 相雷击次数	A 相雷击次数	20274
9	131	156	3	B 相漏电流	B 相漏电流	20275
9	131	156	4	B 相雷击次数	B 相雷击次数	20276
9	131	156	5	C 相漏电流	C 相漏电流	20277
9	131	156	6	C 相雷击次数	C 相雷击次数	20278

3.3.6 气体密度传感器测量

应用服务数据单元 (ASDU)	功能类型 (FUN)	信息序号 (INF)	位置	名称	说明	IEC103 额定值	对象地址
9	131	158	1	绝对压力 1	绝对压力 1	10	20281
9	131	158	2	气体温度 1	气体温度 1	100	20282
9	131	158	3	气体密度 1	气体密度 1	10	20283
9	131	158	4	归化到 20 °C 的绝对压力 1	归化到 20 °C 的绝对压力 1	10	20284
9	131	158	5	归化到 20 °C 的相对压力 1	归化到 20 °C 的相对压力 1	10	20285
9	131	158	6	露点值 1 (SF6)	露点值 1 (SF6)	100	20286
9	131	158	7	露点值 1 (N2)	露点值 1 (N2)	100	20287
9	131	158	8	水分体积百分比 1 (SF6)	水分体积百分比 1 (SF6)	1000	20288
9	131	158	9	水分体积百分比 1 (N2)	水分体积百分比 1 (N2)	1000	20289
9	131	158	10	绝对压力 2	绝对压力 2	10	20290
9	131	158	11	气体温度 2	气体温度 2	100	20291

应用服务数据单元 (ASDU)	功能类型 (FUN)	信息序号 (INF)	位置	名称	说明	IEC103 额定值	对象地址
9	131	158	12	气体密度 2	气体密度 2	10	20292
9	131	158	13	归化到 20 °C 的绝对压力 2	归化到 20 °C 的绝对压力 2	10	20293
9	131	158	14	归化到 20 °C 的相对压力 2	归化到 20 °C 的相对压力 2	10	20294
9	131	158	15	露点值 2 (SF6)	露点值 2 (SF6)	100	20295
9	131	158	16	露点值 2 (N2)	露点值 2 (N2)	100	20296
9	131	158	17	水分体积百分比 2 (SF6)	水分体积百分比 2 (SF6)	1000	20297
9	131	158	18	水分体积百分比 2 (N2)	水分体积百分比 2 (N2)	1000	20298
9	131	158	19	绝对压力 3	绝对压力 3	10	20299
9	131	158	20	气体温度 3	气体温度 3	100	20300
9	131	158	21	气体密度 3	气体密度 3	10	20301
9	131	158	22	归化到 20 °C 的绝对压力 3	归化到 20 °C 的绝对压力 3	10	20302
9	131	158	23	归化到 20 °C 的相对压力 3	归化到 20 °C 的相对压力 3	10	20303
9	131	158	24	露点值 3 (SF6)	露点值 3 (SF6)	100	20304
9	131	158	25	露点值 3 (N2)	露点值 3 (N2)	100	20305
9	131	158	26	水分体积百分比 3 (SF6)	水分体积百分比 3 (SF6)	1000	20306
9	131	158	27	水分体积百分比 3 (N2)	水分体积百分比 3 (N2)	1000	20307
9	131	158	28	绝对压力 4	绝对压力 4	10	20308
9	131	158	29	气体温度 4	气体温度 4	100	20309
9	131	158	30	气体密度 4	气体密度 4	10	20310
9	131	158	31	归化到 20 °C 的绝对压力 4	归化到 20 °C 的绝对压力 4	10	20311
9	131	158	32	归化到 20 °C 的相对压力 4	归化到 20 °C 的相对压力 4	10	20312
9	131	158	33	露点值 4 (SF6)	露点值 4 (SF6)	100	20313
9	131	158	34	露点值 4 (N2)	露点值 4 (N2)	100	20314
9	131	158	35	水分体积百分比 4 (SF6)	水分体积百分比 4 (SF6)	1000	20315
9	131	158	36	水分体积百分比 4 (N2)	水分体积百分比 4 (N2)	1000	20316
9	131	158	37	绝对压力 5	绝对压力 5	10	20705
9	131	158	38	气体温度 5	气体温度 5	100	20706
9	131	158	39	气体密度 5	气体密度 5	10	20707
9	131	158	40	归化到 20 °C 的绝对压力 5	归化到 20 °C 的绝对压力 5	10	20718
9	131	158	41	归化到 20 °C 的相对压力 5	归化到 20 °C 的相对压力 5	10	20719
9	131	158	42	露点值 5 (SF6)	露点值 5 (SF6)	100	20720
9	131	158	43	露点值 5 (N2)	露点值 5 (N2)	100	20752
9	131	158	44	水分体积百分比 5 (SF6)	水分体积百分比 5 (SF6)	1000	20753
9	131	158	45	水分体积百分比 5 (N2)	水分体积百分比 5 (N2)	1000	20754
9	131	158	46	绝对压力 6	绝对压力 6	10	20755
9	131	158	47	气体温度 6	气体温度 6	100	20756
9	131	158	48	气体密度 6	气体密度 6	10	20757
9	131	158	49	归化到 20 °C 的绝对压力 6	归化到 20 °C 的绝对压力 6	10	20758
9	131	158	50	归化到 20 °C 的相对压力 6	归化到 20 °C 的相对压力 6	10	20759
9	131	158	51	露点值 6 (SF6)	露点值 6 (SF6)	100	20760

应用服务数据单元 (ASDU)	功能类型 (FUN)	信息序号 (INF)	位置	名称	说明	IEC103 额定值	对象地址
9	131	158	52	露点值 6 (N2)	露点值 6 (N2)	100	20761
9	131	158	53	水分体积百分比 6 (SF6)	水分体积百分比 6 (SF6)	1000	20762
9	131	158	54	水分体积百分比 6 (N2)	水分体积百分比 6 (N2)	1000	20763
9	131	159	1	CH1 密度	CH1 密度	100	20741
9	131	159	2	CH1 温度	CH1 温度	100	20742
9	131	159	3	CH1 压力	CH1 压力	100	20743
9	131	159	4	CH1 微水	CH1 微水	1000	20744
9	131	159	5	CH2 密度	CH2 密度	100	20745
9	131	159	6	CH2 温度	CH2 温度	100	20746
9	131	159	7	CH2 压力	CH2 压力	100	20747
9	131	159	8	CH2 微水	CH2 微水	1000	20748
9	131	159	9	CH3 密度	CH3 密度	100	20692
9	131	159	10	CH3 温度	CH3 温度	100	20698
9	131	159	11	CH3 压力	CH3 压力	100	20699
9	131	159	12	CH3 微水	CH3 微水	1000	20700
9	131	159	13	CH4 密度	CH4 密度	100	20701
9	131	159	14	CH4 温度	CH4 温度	100	20702
9	131	159	15	CH4 压力	CH4 压力	100	20703
9	131	159	16	CH4 微水	CH4 微水	1000	20704
9	131	159	17	CH5 密度	CH5 密度	100	20798
9	131	159	18	CH5 温度	CH5 温度	100	20799
9	131	159	19	CH5 压力	CH5 压力	100	20800
9	131	159	20	CH5 微水	CH5 微水	1000	20801
9	131	159	21	CH6 密度	CH6 密度	100	20802
9	131	159	22	CH6 温度	CH6 温度	100	20803
9	131	159	23	CH6 压力	CH6 压力	100	20804
9	131	159	24	CH6 微水	CH6 微水	1000	20805

3.3.7 温湿度控制器测量

应用服务数据单元 (ASDU)	功能类型 (FUN)	信息序号 (INF)	位置	名称	说明	对象地址
9	131	157	1	温度	温度	20279
9	131	157	2	湿度	湿度	20280

3.4 电度量

应用服务数据单元 (ASDU)	功能类型 (FUN)	信息序号 (INF)	名称	说明	对象地址
205	133	51	Wp+ =	正向有功 Wp	00924
205	133	52	Wq+ =	正向无功 Wq	00925
205	133	53	Wp- =	反向有功 Wp	00928
205	133	54	Wq- =	反向无功 Wq	00929
205	133	55	Wp puls =	有功脉冲电度量 Wp	00888
205	133	56	Wq puls =	无功脉冲电度量 Wq	00889

每一个电度量占 4 个字节，低字节在前，高字节在后，格式如下：

2 进制计数器读数 CR 共 4 个字节： 4 个字节的计数器	D7							D0	D0~D27 是 2 进制计数器。D28 为符号位，0 为正，1 为负，补码（原码取反加 1）。 fe---external error bit（外部错误位） fi---internal error bit（内部错误位） um---counter freeze bit（计数器冻结位，主动上送时为 0）
	D15							D8	
	D23							D16	
	fe	fi	um	S	D27			D24	

$$\text{电度量} = \text{码值} \times \frac{\sqrt{3} \times PT\text{变比一次值} \times CT\text{变比一次值}}{60000}$$

3.5 故障量及统计值

应用服务数据单元 (ASDU)	功能类型 (FUN)	信息序号 (INF)	名称	说明	对象地址
4	150	177	la =	一次故障电流 Ia	00533
4	150	178	lb =	一次故障电流 Ib	00534
4	150	179	lc =	一次故障电流 Ic	00535
4	151	18	Xsec=	故障阻抗	-
4	151	19	dist=	故障位置	-
4	150	160	负荷率 0- 50% 总天数 =	负荷率 0- 50% 总天数 =	20258
4	150	161	负荷率 50- 70% 总天数 =	负荷率 50- 70% 总天数 =	20259
4	150	162	负荷率 70- 85% 总天数 =	负荷率 70- 85% 总天数 =	20260
4	150	163	负荷率 85-120% 总天数 =	负荷率 85-120% 总天数 =	20261
4	150	164	A 相剩余电寿命 [%]	A 相剩余电寿命 [%]	16014
4	150	165	B 相剩余电寿命 [%]	B 相剩余电寿命 [%]	16015
4	150	166	C 相剩余电寿命 [%]	C 相剩余电寿命 [%]	16016
4	150	180	< 自定义 >	没有预先分配	-
4	150	181	< 自定义 >	没有预先分配	-
4	150	182	< 自定义 >	没有预先分配	-
4	150	183	< 自定义 >	没有预先分配	-
4	150	184	< 自定义 >	没有预先分配	-
4	150	185	< 自定义 >	没有预先分配	-
4	150	186	< 自定义 >	没有预先分配	-
4	150	187	< 自定义 >	没有预先分配	-
4	150	188	< 自定义 >	没有预先分配	-
4	150	189	< 自定义 >	没有预先分配	-
4	150	190	< 自定义 >	没有预先分配	-
4	150	191	< 自定义 >	没有预先分配	-
4	150	192	< 自定义 >	没有预先分配	-
4	150	193	< 自定义 >	没有预先分配	-
4	150	194	< 自定义 >	没有预先分配	-
4	150	195	< 自定义 >	没有预先分配	-
4	150	196	< 自定义 >	没有预先分配	-

3.6 定值



注意

下表中以 A 组定值为例列出了装置所有的定值信息。设置选项在 "GIN" 列中列出。对于有效的定值范围，请参照装置的用户手册。

B 组，C 组和 D 组的定值参照下表，条目号不变，组号在 A 组的基础上依次加 10，即 B 组的组号为 20，21 和 22；C 组的组号为 30，31 和 32；D 组的组号为 40，41 和 42。

GIN = 通用分类标示序号

GIN		Adr	PID	名称	定值 / 定值范围	备注
组号	条目号					
10	0	1550	17698	过流一段投退	22 投入 23 退出	-
10	1	1551	17699	过流二段投退	22 投入 23 退出	-
10	2	1552	17700	过流三段投退	22 投入 23 退出	-
10	3	1553	17701	过流反时限投退	22 投入 23 退出	-
10	4	1650	17748	零序过流一段投退	22 投入 23 退出	-
10	5	1651	17749	零序过流二段投退	22 投入 23 退出	-
10	6	1652	17750	零序过流三段投退	22 投入 23 退出	-
10	7	1653	17751	零序过流反时限投退	22 投入 23 退出	-
10	8	1750	17773	过负荷保护	22 投入 23 退出	-
10	9	1876	17861	过流加速段	22 投入 23 退出	-
10	10	1886	17870	零序过流加速段	22 投入 23 退出	-
10	11	5501	30703	低频减载	22 投入 23 退出	-
10	12	5601	30732	低压减载	22 投入 23 退出	-
10	13	7101	20025	自动重合闸功能	22 投入 23 退出	-
10	14	1554	17702	PT 断线闭锁方向过流保护	31070 开放 31071 闭锁	-
10	15	1555	17703	PT 断线电压闭锁元件	31070 开放 31071 闭锁	-

GIN		Adr	PID	名称	定值 / 定值范围	备注
组号	条目号					
10	16	1556	17704	低压闭锁定值	1.0 V ~ 100.0 V	-
10	17	1557	17705	负序电压闭锁定值	1.0 V ~ 57.0 V	-
10	18	1558	17706	过流一段经复合电压闭锁	22 投入 23 退出	-
10	19	1559	17707	过流一段经方向闭锁	12514 正向 12515 反向 12516 无方向	-
10	20	1560	17708	过流一段启动定值	0.03 A ~ 40.00 A	-
10	21	1561	17709	过流一段延时	0.00 S ~ 100.00 S	-
10	22	1565	17713	过流二段经复合电压闭锁	22 投入 23 退出	-
10	23	1566	17714	过流二段经方向闭锁	12514 正向 12515 反向 12516 无方向	-
10	24	1567	17715	过流二段启动定值	0.03 A ~ 40.00 A	-
10	25	1568	17716	过流二段延时	0.00 S ~ 100.00 S	-
10	26	1572	17720	过流三段经复合电压闭锁	22 投入 23 退出	-
10	27	1573	17721	过流三段经方向闭锁	12514 正向 12515 反向 12516 无方向	-
10	28	1574	17722	过流三段启动定值	0.03 A ~ 40.00 A	-
10	29	1575	17723	过流三段延时	0.00 S ~ 100.00 S	-
10	30	1579	17727	过流反时限段方向闭锁	12514 正向 12515 反向 12516 无方向	-
10	31	1580	17728	反时限特性	12559 一般时限 12560 非常反时限 12561 极端反时限 12837 长反时限	-
10	32	1581	17729	反时限段定值 IEC	5.00 A ~ 25.00 A	-
10	33	1582	17730	反时限段时间	0.05 S ~ 10.00 S	-
10	34	1654	17752	PT 断线闭锁零序方向过流保护	31070 开放 31071 闭锁	-
10	35	1655	17753	零序过流一段经方向闭锁	12514 正向 12515 反向 12516 无方向	-
10	36	1656	17754	零序过流一段启动定值	0.03 A ~ 40.00 A	-
10	37	1657	17755	零序过流一段延时	0.00 S ~ 100.00 S	-
10	38	1658	17756	零序过流二段经方向闭锁	12514 正向 12515 反向 12516 无方向	-
10	39	1659	17757	零序过流二段启动定值	0.03 A ~ 40.00 A	-
10	40	1660	17758	零序过流二段延时	0.00 S ~ 100.00 S	-

GIN		Adr	PID	名称	定值 / 定值范围	备注
组号	条目号					
10	41	1661	17759	零序过流三段经方向闭锁	12514 正向 12515 反向 12516 无方向	-
10	42	1662	17760	零序过流三段启动定值	0.03 A ~ 40.00 A	-
10	43	1663	17761	零序过流三段延时	0.00 S ~ 100.00 S	-
10	44	1664	17762	零序过流反时限经方向闭锁	12514 正向 12515 反向 12516 无方向	-
10	45	1665	17763	反时限特性	12559 一般时限 12560 非常反时限 12561 极端反时限 12837 长反时限	-
10	46	1666	17764	零序过流反时限启动定值	5.00 A ~ 25.00 A	-
10	47	1667	17765	零序过流反时限段时间	0.05 S ~ 10.00 S	-
10	48	5101	20007	欠电压保护	22 投入 23 退出	-
10	49	5102	20122	欠电压一段定值	10.0 V ~ 210.0 V	-
10	50	5103	20123	欠电压一段定值	10.0 V ~ 120.0 V	-
10	51	5106	20125	欠电压一段段延时	0.00 S ~ 100.00 S	-
10	52	5110	20126	欠电压二段定值	10.0 V ~ 210.0 V	-
10	53	5111	20127	欠电压二段定值	10.0 V ~ 210.0 V	-
10	54	5112	20128	欠电压二段延时	0.00 S ~ 100.00 S	-
10	55	5115	30730	欠电压判据	30882 一个线电压低 30883 三个线电压低	-
10	56	5116	30731	欠电压判据	30884 一个线电压低 30885 三个线电压低	-
10	57	5001	20008	过电压保护	22 投入 23 退出	-
10	58	5002	20131	过电压一段定值	20.0 V ~ 260.0 V	-
10	59	5003	20132	过电压一段定值	20.0 V ~ 150.0 V	-
10	60	5019	17062	过电压一段定值	40.0 V ~ 150.0 V	-
10	61	5015	26291	过电压一段定值	2.0 V ~ 150.0 V	-
10	62	5004	20133	过电压一段延时	0.00 S ~ 100.00 S	-
10	63	5005	30280	过电压二段定值	20.0 V ~ 260.0 V	-
10	64	5006	30279	过电压二段定值	20.0 V ~ 150.0 V	-
10	65	5020	17063	过电压二段定值	40.0 V ~ 150.0 V	-
10	66	5016	26293	过电压二段定值	2.0 V ~ 150.0 V	-
10	67	5007	30281	过电压二段延时	0.00 S ~ 100.00 S	-
10	68	2051	17774	过负荷保护一段	12552 跳闸 12700 仅告警	-
10	69	2052	17775	过负荷保护一段启动定值	0.03 A ~ 4.00 A	-
10	70	2053	17776	过负荷保护一段延时	0.00 S ~ 9000.00 S	-

GIN		Adr	PID	名称	定值 / 定值范围	备注
组号	条目号					
10	71	2055	17777	过负荷保护二段	12552 跳闸 12700 仅告警	-
10	72	2056	17778	过负荷保护二段启动定值	0.03 A ~ 4.00 A	-
10	73	2057	17779	过负荷保护二段延时	0.00 S ~ 9000.00 S	-
10	74	5602	30733	低压减载一段	22 投入 23 退出	-
10	75	5603	30734	低压减载二段	22 投入 23 退出	-
10	76	5604	30735	低压减载三段	22 投入 23 退出	-
10	77	5605	30736	低压减载四段	22 投入 23 退出	-
10	78	5606	30758	电流监视	22 投入 23 退出	-
10	79	5609	30737	低压减载一段减载电压	20 V ~ 120 V	-
10	80	5610	30738	低压减载一段减载电压	20 V ~ 120 V	-
10	81	5611	30739	低压减载一段延时	0.10 S ~ 100.00 S	-
10	82	5613	30741	低压减载一段滑差定值	4 V/S ~ 100 V/S	-
10	83	5614	30742	电压上升闭锁低压减载一段	22 投入 23 退出	-
10	84	5615	30743	低压减载二段减载电压	20 V ~ 120 V	-
10	85	5616	30744	低压减载二段减载电压	20 V ~ 120 V	-
10	86	5617	30745	低压减载二段延时	0.10 S ~ 100.00 S	-
10	87	5619	30746	低压减载二段滑差定值	4 V/S ~ 100 V/S	-
10	88	5620	30747	电压上升闭锁低压减载二段	22 投入 23 退出	-
10	89	5621	30748	低压减载三段减载电压	20 V ~ 120 V	-
10	90	5622	30749	低压减载三段减载电压	20 V ~ 120 V	-
10	91	5623	30750	低压减载三段延时	0.10 S ~ 100.00 S	-
10	92	5625	30751	低压减载三段滑差定值	4 V/S ~ 100 V/S	-
10	93	5626	30752	电压上升闭锁低压减载三段	22 投入 23 退出	-
10	94	5627	30753	低压减载四段减载电压	20 V ~ 120 V	-
10	95	5628	30754	低压减载四段减载电压	20 V ~ 120 V	-
10	96	5629	30755	低压减载四段延时	0.10 S ~ 100.00 S	-
10	97	5631	30756	低压减载四段滑差定值	4 V/S ~ 100 V/S	-
10	98	5632	30757	电压上升闭锁低压减载四段	22 投入 23 退出	-
10	99	5521	30704	低频减载一段	22 投入 23 退出	-
10	100	5522	30705	低频减载二段	22 投入 23 退出	-

GIN		Adr	PID	名称	定值 / 定值范围	备注
组号	条目号					
10	101	5523	30706	低频减载三段	22 投入 23 退出	-
10	102	5524	30707	低频减载四段	22 投入 23 退出	-
10	103	5502	30728	低频减载最小操作电压	10 V ~ 120 V	-
10	104	5503	30712	低频减载一段减载频率	40.00 HZ ~ 59.90 HZ	-
10	106	5505	30714	低频减载一段延时	0.20 S ~ 100.00 S	-
10	107	5506	30715	低频减载一段滑差定值	0.10 HZ/S ~ 20.00 HZ/S	-
10	108	5507	30716	低频减载二段减载频率	40.00 HZ ~ 59.90 HZ	-
10	110	5509	30718	低频减载二段延时	0.20 S ~ 100.00S	-
10	111	5510	30719	低频减载二段滑差定值	0.10 HZ/S ~ 20.00 HZ/S	-
10	112	5511	30720	低频减载三段减载频率	40.00 HZ ~ 59.90 HZ	-
10	114	5513	30722	低频减载三段延时	0.20 S ~ 100.00 S	-
10	115	5514	30723	低频减载三段滑差定值	0.10 HZ/S ~ 20.00 HZ/S	-
10	116	5515	30724	低频减载四段减载频率	40.00 HZ ~ 59.90 HZ	-
10	118	5517	30726	低频减载四段延时	0.20 S ~ 100.00 S	-
10	119	5518	30727	低频减载四段滑差定值	0.10 HZ/S ~ 20.00 HZ/S	-
10	120	5525	30708	频率上升闭锁低频一段	22 投入 23 退出	-
10	121	5526	30709	频率上升闭锁低频二段	22 投入 23 退出	-
10	122	5527	30710	频率上升闭锁低频三段	22 投入 23 退出	-
10	123	5528	30711	频率上升闭锁低频四段	22 投入 23 退出	-
10	124	5529	18233	无电流闭锁低周减载	22 投入 23 退出	-
10	125	3101	20021	小电流接地选线	22 投入 23 退出	-
10	126	3102	20214	CT 出现相角误差时的电流 I1	0.001 A ~ 1.600 A	-
10	127	3102	30123	I1 时的 CT 误差角	0.05 A ~ 35.00 A	-
10	128	3103	20215	I1 时的 CT 误差角	0.0 A ~ 5.0 A	-
10	129	3104	20216	CT 出现相角误差时的电流 I2	0.001 A ~ 1.600 A	-
10	130	3104	30124	I2 时的 CT 误差角	0.05 A ~ 35.00 A	-
10	131	3105	20217	I2 时的 CT 误差角	0.0 A ~ 5.0 A	-
10	132	3108	30289	零序电压启动值	1.8 V ~ 200.0 V	-
10	133	3109	20220	零序电压 Un>	1.8 V ~ 170.0 V	-
10	134	3110	20221	零序电压 3U0>	10.0 V ~ 225.0 V	-
10	135	3112	20223	延时跳闸时间	0.10 S ~ 40000.00 S	-
10	136	3113	20224	Ins 一段定值	0.002 A ~ 1.500 A	-

GIN		Adr	PID	名称	定值 / 定值范围	备注
组号	条目号					
10	137	3113	30119	Ins 一段定值	0.05 A ~ 35.00 A	-
10	138	3114	20225	Ins 一段延时	0.00 S ~ 320.00 S	-
10	139	3115	20226	Ins 一段方向设定	12514 正向 12515 反向 12516 无方向	-
10	140	3117	20227	Ins 二段定值	0.002 A~ 1.500 A	-
10	141	3117	30120	Ins 二段定值	0.05 A ~ 35.00 A	-
10	142	3118	20228	Ins 二段延时	0.00 S~ 320.00 S	-
10	143	3122	20231	Ins 二段方向设定	12514 正向 12515 反向 12516 无方向	-
10	144	3123	20232	启动方向元件	0.001 A ~ 1.200 A	-
10	145	3123	30122	启动方向元件	0.05 A ~ 30.00 A	-
10	146	3130	20294	小电流接地选线准则	12998 Un/3U0 或 Ins 12999 Un/3U0 与 Ins	-
10	147	3150	17064	Ins 一段最小电压	0.4 V ~ 50.0 V	-
10	148	3150	30364	Ins 一段最小电压	1.8 V ~ 50.0 V	-
10	149	3150	17045	Ins 一段最小电压	10.0 V ~ 90.0 V	-
10	150	3151	17046	Ins 一段参考角度	-180.0 °C~ 180.0 °C	-
10	151	3152	17047	Ins 一段偏移角度	0.0 °C ~ 180.0 °C	-
10	152	3153	17065	Ins 二段最小电压	0.4 V ~ 50.0 V	-
10	153	3153	30365	Ins 二段最小电压	1.8 V ~ 50.0 V	-
10	154	3153	17048	Ins 二段最小电压	10.0 V ~ 90.0 V	-
10	155	3154	17049	Ins 二段参考角度	-180.0 °C ~ 180.0 °C	-
10	156	3155	17050	Ins 二段偏移角度	0.0 °C ~ 180.0 °C	-
10	157	7103	26154	手合闭锁时间	0.50 S ~ 320.00 S	-
10	158	7108	20238	动态闭锁时间	0.01 S ~ 320.00 S	-
10	159	7116	26155	同期扩展的最长重合时间	0.50 S ~ 1800.00 S	-
10	160	7127	17837	第一次重合闸延时时间	0.01 S ~ 320.00 S	-
10	161	7128	17838	第二次重合闸延时时间	0.01 S ~ 320.00 S	-
10	162	7136	17839	重合次数	1 ~ 2	-
10	163	7170	17830	检无压	25 是 24 否	-
10	164	7171	17831	检无压定值	0.00V ~ 100.00V	-
10	165	7172	17832	检同期	25 是 24 否	-
10	166	7173	17833	检同期角度	2 °C ~ 80 °C	-

GIN		Adr	PID	名称	定值 / 定值范围	备注
组号	条目号					
10	167	7174	17836	同期电压接线方式	25387 Ua 25388 Ub 25389 Uc 25390 Ua-b 25391 Ub-c 25392 Uc-a	-
10	168	7156	30221	过流一段	12885 启动自动重合闸 12886 无影响	-
10	169	7157	30222	零序过流一段	12885 启动自动重合闸 12886 无影响	-
10	170	7158	30223	过流二段	12885 启动自动重合闸 12886 无影响	-
10	171	7159	30224	零序过流二段	12885 启动自动重合闸 12886 无影响	-
10	172	7160	30225	过流反时限	12885 启动自动重合闸 12886 无影响	-
10	173	7161	30226	零序过流反时限	12885 启动自动重合闸 12886 无影响	-
10	174	7175	17834	过流三段	12885 启动自动重合闸 12886 无影响	-
10	175	7176	17835	零序过流三段	12885 启动自动重合闸 12886 无影响	-
10	176	7164	20263	开关量输入	12885 启动自动重合闸 12886 无影响	-
10	177	7180	30820	断路器偷跳启动重合闸	12885 启动自动重合闸 12886 无影响	-
10	178	7182	30822	断路器偷跳启动重合闸延时	0.01 S ~ 320.00 S	-
10	179	7129	17840	第二次重合闸延时闭锁时间	0.01 S ~ 320.00 S	-
10	180	6101	30134	同期功能组 1 检同期功能	22 投入 23 退出	-
10	181	6103	30136	同期功能组 1 最小电压限值	20 V ~ 300 V	-
10	182	6104	30137	同期功能组 1 最大电压限值	20 V ~ 300 V	-
10	183	6105	30138	同期功能组 1 U1, U2 无压判据	1 V ~ 140 V	-
10	184	6106	30139	同期功能组 1 U1, U2 有压判据	20 V ~ 300 V	-
10	185	6107	30140	同期功能组 1 同期 U1<U2>	25 是 24 否	-
10	186	6108	30141	同期功能组 1 同期 U1>U2<	25 是 24 否	-
10	187	6109	30142	同期功能组 1 同期 U1<U2<	25 是 24 否	-
10	188	6112	25767	同期功能组 1 同期检查最长持续时间	0.01 S~ 1200.00 S	-
10	189	6120	30148	同期功能组 1 断路器的合闸时间	0.01 S ~ 0.60 S	-

GIN		Adr	PID	名称	定值 / 定值范围	备注
组号	条目号					
10	190	6131	17882	同期功能组 1 差频并网最大压差	0.5 V ~ 50.0 V	-
10	191	6133	17883	同期功能组 1 差频并网最大频差	0.01 V ~ 2.00 Hz	-
10	192	6140	30159	同期功能组 1 允许同期	25 是 24 否	-
10	193	6141	30160	同期功能组 1 频率阈值 异步 <- -> 同步	0.01 Hz ~ 0.04 Hz	-
10	194	6143	17884	同期功能组 1 同频并网最大压差	0.5 V ~ 50.0 V	-
10	195	6145	17885	同期功能组 1 同频并网最大角差	2°C ~ 80°C	-
10	196	6151	17886	同期功能组 1 同频并网最大压差	0.5 V ~ 50.0 V	-
10	197	6153	17887	同期功能组 1 同频并网最大频差	0.01 Hz ~ 2.00 Hz	-
10	198	6155	17888	同期功能组 1 同频并网最大角差	2°C ~ 80°C	-
10	199	6201	30134	同期功能组 2 检同期功能	22 投入 23 退出	-
10	200	6203	30136	同期功能组 2 最小电压限值	20 V ~ 300 V	-
10	201	6204	30137	同期功能组 2 最大电压限值	20 V ~ 300 V	-
10	202	6205	30138	同期功能组 2 U1, U2 无压判据	1 V ~ 140 V	-
10	203	6206	30139	同期功能组 2 U1, U2 有压判据	20 V ~ 300 V	-
10	204	6207	30140	同期功能组 2 同期 U1<U2>	25 是 24 否	-
10	205	6208	30141	同期功能组 2 同期 U1>U2<	25 是 24 否	-
10	206	6209	30142	同期功能组 2 同期 U1<U2<	25 是 24 否	-
10	207	6212	25767	同期功能组 2 同期检查最长持续时间	0.01 S ~ 1200.00 S	-
10	208	6220	30148	同期功能组 2 断路器的合闸时间	0.01S ~ 0.06 S	-
10	209	6231	17882	同期功能组 2 差频并网最大压差	0.5 V ~ 50.0 V	-
10	210	6233	17883	同期功能组 2 差频并网最大频差	0.01 Hz ~ 2.00 Hz	-
10	211	6240	30159	同期功能组 2 允许同期	25 是 24 否	-
10	212	6241	30160	同期功能组 2 频率阈值 异步 <- -> 同步	0.01 Hz ~ 0.04 Hz	-
10	213	6243	17884	同期功能组 2 同频并网最大压差	0.5 V ~ 50.0 V	-

GIN		Adr	PID	名称	定值 / 定值范围	备注
组号	条目号					
10	214	6245	17885	同期功能组 2 同频并网最大角差	2°C ~ 80°C	-
10	215	6251	17886	同期功能组 2 同频并网最大压差	0.5 V ~ 50.0 V	-
10	216	6253	17887	同期功能组 2 同频并网最大频差	0.01 Hz ~ 2.00 Hz	-
10	217	6255	17888	同期功能组 2 同频并网最大角差	2°C ~ 80°C	-
10	218	7001	20027	断路器失灵保护	22 投入 23 退出	-
10	219	7004	20254	检查断路器辅助接点	22 投入 23 退出	-
10	220	7005	20255	断路器失灵延时 T1	0.06 S ~ 60.00 S	-
10	221	7006	26140	断路器失灵过流定值	0.03 A ~ 20.00 A	-
10	222	7007	26141	断路器失灵零序过流定值	0.03 A ~ 20.00 A	-
10	223	7008	26133	断路器失灵延时 T2	0.06 S ~ 60.00 S	-
10	224	6010	17791	充电保护过流一段投退	22 投入 23 退出	-
10	225	6011	17792	充电保护过流二段投退	22 投入 23 退出	-
10	226	6012	17793	充电保护零序过流一段投退	22 投入 23 退出	-
10	227	6013	17794	充电保护零序过流二段投退	22 投入 23 退出	-
10	228	6014	17795	PT 断线电压闭锁元件	31070 开放 31071 闭锁	-
10	229	6015	17796	充电过流低压闭锁定值	1.0 V ~ 100.0 V	-
10	230	6016	17797	充电过流负序电压闭锁定值	1.0 V ~ 57.0 V	-
10	231	6017	17798	充电零序闭锁电压	1.0 V ~ 200.0 V	-
10	232	6018	17799	充电保护有效时间	0.00 S ~ 100.00 S	-
10	233	6020	17800	充电过流一段经复合电压闭锁	22 投入 23 退出	-
10	234	6021	17801	充电过流一段启动定值	0.03 A ~ 40.00 A	-
10	235	6022	17802	充电过流一段延时	0.00 S ~ 100.00 S	-
10	236	6025	17803	充电过流二段经复合电压闭锁	22 投入 23 退出	-
10	237	6026	17804	充电过流二段启动定值	0.03 A ~ 40.00 A	-
10	238	6027	17805	充电过流二段延时	0.00 S ~ 100.00 S	-
10	239	6030	17806	充电零序过流一段经复合电压闭锁	22 投入 23 退出	-
10	240	6031	17807	充电零序过流一段启动定值	0.03 A ~ 40.00 A	-
10	241	6032	17808	充电零序过流一段延时	0.00 S ~ 100.00 S	-

GIN		Adr	PID	名称	定值 / 定值范围	备注
组号	条目号					
10	242	6035	17809	充电零序过流二段经复合电压闭锁	22 投入 23 退出	-
10	243	6036	17810	充电零序过流二段启动定值	0.03 A ~ 40.00 A	-
10	244	6037	17811	充电零序过流二段延时	0.00 S ~ 100.00 S	-
10	245	6360	17786	FC 回路过流闭锁跳闸	22 投入 23 退出	-
10	246	6361	17787	FC 回路过流定值	0.10 A ~ 20.00 A	-
10	247	6771	17859	重合闸加速方式	30889 重合闸前加速 30890 重合闸后加速	-
10	248	6772	17860	重合闸加速方式	1.00 S ~ 100.00 S	-
10	249	6773	17875	手合加速有效时间	0.50 S ~ 320.00 S	-
10	250	6777	17862	过流加速段经复合电压闭锁	22 投入 23 退出	-
10	251	6778	17863	PT 断线电压闭锁元件	31070 开放 31071 闭锁	-
10	252	6779	17864	过流加速段方向元件	12514 正向 12516 无方向	-
10	253	6780	17865	PT 断线闭锁方向元件	31070 开放 31071 闭锁	-
10	254	6781	17866	过流加速段定值	0.03 A ~ 40.00 A	-
10	255	6782	17867	过流加速段延时时间	0.00 S ~ 100.00 S	-
11	0	6783	17868	过流加速段低压闭锁定值	1.00 V ~ 100.00 V	-
11	1	6784	17869	过流加速段负序电压闭锁定值	1.00 V ~ 57.00 V	-
11	2	6787	17871	零序过流加速段经方向闭锁	12514 正向 12516 无方向	-
11	3	6788	17872	PT 断线方向元件	31070 开放 31071 闭锁	-
11	4	6789	17873	零序过流加速段定值	0.03 A ~ 40.00 A	-
11	5	6790	17874	零序过流加速段延时时间	0.00 S ~ 100.00 S	-
11	6	6465	17946	非电量保护	22 投入 23 退出	-
11	7	6466	17947	重瓦斯保护投退	22 投入 23 退出	-
11	8	6467	17948	轻瓦斯保护投退	22 投入 23 退出	-
11	9	6468	17949	超温保护投退	22 投入 23 退出	-
11	10	6469	17950	高温保护投退	22 投入 23 退出	-
11	11	6470	17951	重瓦斯保护	12552 跳闸 12700 仅告警	-
11	12	6471	17952	重瓦斯保护延时	0.00 S ~ 100.00 S	-

信息列表

GIN		Adr	PID	名称	定值 / 定值范围	备注
组号	条目号					
11	13	6472	17953	轻瓦斯保护	12552 跳闸 12700 仅告警	-
11	14	6473	17954	轻瓦斯保护延时	0.00 S ~ 100.00 S	-
11	15	6474	17955	超温保护	12552 跳闸 12700 仅告警	-
11	16	6475	17956	超温保护延时	0.00 S ~ 100.00 S	-
11	17	6476	17957	高温保护	12552 跳闸 12700 仅告警	-
11	18	6477	17945	高温保护延时	0.00 S ~ 100.00 S	-
11	19	6580	17940	逆功率保护投退	22 投入 23 退出	-
11	20	6581	17941	逆功率保护定值	0.8 W ~ 10000.0 W	-
11	21	6582	17942	逆功率保护延时	0.00 S ~ 3600.00 S	-
11	22	8201	20026	跳闸回路监视	22 投入 23 退出	-
11	23	8203	30771	合闸回路监视	22 投入 23 退出	-
11	24	8204	17958	控制回路监视	22 投入 23 退出	-
11	25	6600	17985	模拟量输入投退	22 投入 23 退出	-
11	26	6601	17986	第一路模拟量输入	12552 跳闸 12700 仅告警	-
11	27	6602	17987	第一路模拟量输入最小真实值	0.1°C ~ 200.0°C	-
11	28	6603	17988	第一路模拟量输入最小真实值	1 ~ 19	-
11	29	6604	17989	第一路模拟量输入最小真实值	0 ~ 32767	-
11	30	6605	17990	第一路模拟量输入最小模拟量	0 mA ~ 10 mA	-
11	31	6606	17991	第一路模拟量输入最大真实值	0.1°C ~ 200.0°C	-
11	32	6607	17992	第一路模拟量输入最大真实值	1 ~ 19	-
11	33	6608	17993	第一路模拟量输入最大真实值	0 ~ 32767	-
11	34	6609	17994	第一路模拟量输入最大模拟量	10 mA ~ 22 mA	-
11	35	6610	17995	第一路模拟量输入启动定值	0.1°C ~ 200.0°C	-
11	36	6611	17996	第一路模拟量输入启动定值	0 ~ 32767	-
11	37	6612	17997	第一路模拟量输入跳闸延时	0.00 S ~ 3600.00 S	-
11	38	6621	17998	第二路模拟量输入	12552 跳闸 12700 仅告警	-
11	39	6622	17999	第二路模拟量输入最小真实值	0.1°C ~ 200.0°C	-
11	40	6623	18000	第二路模拟量输入最小真实值	1 ~ 19	-
11	41	6624	18001	第二路模拟量输入最小真实值	0 ~ 32767	-
11	42	6625	18002	第二路模拟量输入最小模拟量	0 mA ~ 10 mA	-
11	43	6626	18003	第二路模拟量输入最大真实值	0.1°C ~ 200.0°C	-

GIN		Adr	PID	名称	定值 / 定值范围	备注
组号	条目号					
11	44	6627	18004	第二路模拟量输入最大真实值	1 ~ 19	-
11	45	6628	18005	第二路模拟量输入最大真实值	0 ~ 32767	-
11	46	6629	18006	第二路模拟量输入最大模拟量	10 mA ~ 22 mA	-
11	47	6630	18007	第二路模拟量输入启动定值	0.1°C ~ 200.0°C	-
11	48	6631	18008	第二路模拟量输入启动定值	0 ~ 32767	-
11	49	6632	18009	第二路模拟量输入跳闸延时	0.00 S ~ 3600.00 S	-
11	50	6641	18010	第三路模拟量输入	12552 跳闸 12700 仅告警	-
11	51	6642	18011	第三路模拟量输入最小真实值	0.1°C ~ 200.0°C	-
11	52	6643	18012	第三路模拟量输入最小真实值	1 ~ 19	-
11	53	6644	18013	第三路模拟量输入最小真实值	0 ~ 32767	-
11	54	6645	18014	第三路模拟量输入最小模拟量	0 mA ~ 10 mA	-
11	55	6646	18015	第三路模拟量输入最大真实值	0.1°C ~ 200.0°C	-
11	56	6647	18016	第三路模拟量输入最大真实值	1 ~ 19	-
11	57	6648	18017	第三路模拟量输入最大真实值	0 ~ 32767	-
11	58	6649	18018	第三路模拟量输入最大模拟量	10 mA ~ 22 mA	-
11	59	6650	18019	第三路模拟量输入启动定值	0.1°C ~ 200.0°C	-
11	60	6651	18020	第三路模拟量输入启动定值	0 ~ 32767	-
11	61	6652	18021	第三路模拟量输入跳闸延时	0.00 S ~ 3600.00 S	-
11	62	6661	18022	第四路模拟量输入	12552 跳闸 12700 仅告警	-
11	63	6662	18023	第四路模拟量输入最小真实值	0.1°C ~ 200.0°C	-
11	64	6663	18024	第四路模拟量输入最小真实值	1 ~ 19	-
11	65	6664	18025	第四路模拟量输入最小真实值	0 ~ 32767	-
11	66	6665	18026	第四路模拟量输入最小模拟量	0 mA ~ 10 mA	-
11	67	6666	18027	第四路模拟量输入最大真实值	0.1°C ~ 200.0°C	-
11	68	6667	18028	第四路模拟量输入最大真实值	1 ~ 19	-
11	69	6668	18029	第四路模拟量输入最大真实值	0 ~ 32767	-
11	70	6669	18030	第四路模拟量输入最大模拟量	10 mA ~ 22 mA	-
11	71	6670	18031	第四路模拟量输入启动定值	0.1°C ~ 200.0°C	-
11	72	6671	18032	第四路模拟量输入启动定值	0 ~ 32767	-
11	73	6672	18033	第四路模拟量输入跳闸延时	0.00 S ~ 3600.00 S	-
11	74	7355	18034	模拟量输出投退	22 投入 23 退出	-
11	75	7356	18035	第一路模拟量输出最小真实值	-200.00 % ~ 100.00 %	-
11	76	7357	18036	第一路模拟量输出最小模拟量	0mA ~ 10mA	-
11	77	7358	18037	第一路模拟量输出最大真实值	10.00 % ~ 200.00 %	-
11	78	7359	18038	第一路模拟量输出最大模拟量	10 mA ~ 24 mA	-

GIN		Adr	PID	名称	定值 / 定值范围	备注
组号	条目号					
11	79	7360	18039	第二路模拟量输出最小真实值	-200.00 % ~ 100.00 %	-
11	80	7361	18040	第二路模拟量输出最小模拟量	0 mA ~ 10 mA	-
11	81	7362	18041	第二路模拟量输出最大真实值	10.00 % ~ 200.00 %	-
11	82	7363	18042	第二路模拟量输出最大模拟量	10 mA ~ 24 mA	-
11	83	3801	30861	零序过电压保护	22 投入 23 退出	-
11	84	3802	30862	零序过电压保护一段定值	1.0 V ~ 200.0 V	-
11	85	3802	30880	零序过电压保护一段定值	1.0 V ~ 200.0 V	-
11	86	3803	30863	零序过电压保护一段时间	0.00 S ~ 60.00 S	-
11	87	3804	30864	零序过电压保护二段定值	1.0 V ~ 200.0 V	-
11	88	3804	30881	零序过电压保护二段定值	1.0 V ~ 200.0 V	-
11	89	3805	30865	零序过电压保护二段时间	0.00 S ~ 60.00 S	-
11	90	3808	30868	PT 断线闭锁零序过压保护	25 是 24 否	-
11	91	1562	17710	过流一段延时 1	0.00 S ~ 100.00 S	-
11	92	1563	17711	过流一段延时 2	0.00 S ~ 100.00 S	-
11	93	1564	17712	过流一段延时 3	0.00 S ~ 100.00 S	-
11	94	1569	17717	过流二段延时 1	0.00 S ~ 100.00 S	-
11	95	1570	17718	过流二段延时 2	0.00 S ~ 100.00 S	-
11	96	1571	17719	过流二段延时 3	0.00 S ~ 100.00 S	-
11	97	1576	17724	过流三段延时 1	0.00 S ~ 100.00 S	-
11	98	1577	17725	过流三段延时 2	0.00 S ~ 100.00 S	-
11	99	1578	17726	过流三段延时 3	0.00 S ~ 100.00 S	-
11	100	2201	20010	涌流制动	22 投入 23 退出	-
11	101	2202	20145	二次谐波含量	10% ~ 45%	-
11	102	2203	20146	交叉闭锁	25 是 24 否	-
11	103	2204	20147	交叉闭锁时间	0.00 S ~ 180.00 S	-
11	104	2205	20148	涌流制动最大时间	0.30 A ~ 25.00 A	-
11	105	1669	18160	零序电压定值	1.00 V ~ 57.00 V	-
11	106	1673	18164	零序过流一段延时 1	0.00 S ~ 100.00 S	-
11	107	1674	18165	零序过流一段延时 2	0.00 S ~ 100.00 S	-
11	108	1675	18166	零序过流一段延时 3	0.00 S ~ 100.00 S	-
11	109	1676	18167	零序过流二段延时 1	0.00 S ~ 100.00 S	-
11	110	1677	18168	零序过流二段延时 2	0.00 S ~ 100.00 S	-
11	111	1678	18169	零序过流二段延时 3	0.00 S ~ 100.00 S	-
11	112	1679	18170	零序过流三段延时 1	0.00 S ~ 100.00 S	-
11	113	1680	18171	零序过流三段延时 2	0.00 S ~ 100.00 S	-

GIN		Adr	PID	名称	定值 / 定值范围	备注
组号	条目号					
11	114	1681	18172	零序过流三段延时 3	0.00 S ~ 100.00 S	-
11	115	1670	18161	零序过流一段零压闭锁	22 投入 23 退出	-
11	116	1671	18162	零序过流二段零压闭锁	22 投入 23 退出	-
11	117	1672	18163	零序过流三段零压闭锁	22 投入 23 退出	-
11	118	2042	18126	过负荷保护一段投退	22 投入 23 退出	-
11	119	2043	18127	过负荷保护二段投退	22 投入 23 退出	-
11	120	2044	18128	过负荷启动风冷投退	22 投入 23 退出	-
11	121	2045	18129	过负荷闭锁调档投退	22 投入 23 退出	-
11	122	2046	18130	过负荷启动风冷启动定值	0.03 A ~ 4.00 A	-
11	123	2047	18131	过负荷启动风冷启动延时	0.00 S ~ 9000.00 S	-
11	124	2048	18132	过负荷闭锁调档启动定值	0.03 A ~ 4.00 A	-
11	125	2049	18133	过负荷闭锁调档延时	0.00 S ~ 9000.00 S	-
11	126	3345	18061	电容器不平衡电流投退	22 投入 23 退出	-
11	127	3346	18062	电容器不平衡电流启动门槛	0.03 A ~ 2.00 A	-
11	128	3347	18063	电容器不平衡电流跳闸延时	0.01 S ~ 100.00 S	-
11	129	3450	18071	电容器桥差流保护投退	22 投入 23 退出	-
11	130	3451	18072	电容器桥差流启动门槛	0.03 A ~ 2.00 A	-
11	131	3452	18073	电容器桥差流跳闸延时	0.01 S ~ 100.00 S	-
11	132	3555	18082	间隙零序一段投退	22 投入 23 退出	-
11	133	3556	18083	间隙零序二段投退	22 投入 23 退出	-
11	134	3557	18084	间隙零序一段过流启动定值	0.05 A ~ 20.00 A	-
11	135	3558	18085	间隙零序一段过流跳闸延时	0.01 S ~ 100.00 S	-
11	136	3559	18086	间隙零序二段过流启动定值	0.05 A ~ 20.00 A	-
11	137	3560	18087	间隙零序二段过流跳闸延时	0.01 S ~ 100.00 S	-
11	138	3601	18098	低压零序一段投退	22 投入 23 退出	-
11	139	3602	18099	低压零序二段投退	22 投入 23 退出	-
11	140	3603	18100	低压零序三段投退	22 投入 23 退出	-
11	141	3604	18101	低压零序返时限投退	22 投入 23 退出	-

GIN		Adr	PID	名称	定值 / 定值范围	备注
组号	条目号					
11	142	3605	18102	低压侧零序一段启动定值	0.03 A ~ 40.00 A	-
11	143	3606	18103	低压侧零序一段延时	0.00 S ~ 100.00 S	-
11	144	3607	18104	低压侧零序二段启动定值	0.03 A ~ 40.00 A	-
11	145	3608	18105	低压侧零序二段延时	0.00 S ~ 100.00 S	-
11	146	3609	18106	低压侧零序三段启动定值	0.03 A ~ 40.00 A	-
11	147	3610	18107	低压侧零序三段延时	0.00 S ~ 100.00 S	-
11	148	3611	18108	低压侧零序反时限段启动定值	0.05 A ~ 20.00 A	-
11	149	3612	18109	低压侧零序反时限时间	0.05 S ~ 10.00 S	-
11	150	3613	18110	低压侧零序反时限曲线	12559 一般时限 12560 非常反时限 12561 极端反时限 12837 长反时限	-
11	151	3711	18118	三相不一致零序定值	0.10 A ~ 4.00 A	-
11	152	3712	18119	三相不一致负序定值	0.10 A ~ 0.80 A	-
11	153	3713	18120	三相不一致延时	0.10 S ~ 10.00 S	-
11	154	4420	18137	电容器不平衡电压保护投退	22 投入 23 退出	
11	155	4421	18138	电容器不平衡电压定值	1 V ~ 200 V	-
11	156	4422	18139	电容器不平衡电压延时	0.01 S ~ 100.00 S	-
11	157	4530	18143	电容器差电压保护投退	22 投入 23 退出	
11	158	4531	18144	电容器差电压定值	1 V ~ 200 V	-
11	159	4532	18145	电容器差电压延时	0.01 S ~ 100.00 S	-
11	160	4640	18156	欠电流保护	22 投入 23 退出	
11	161	4641	18157	欠电流保护启动定值	0.03A ~ 1.00A	-
11	162	4642	18158	欠电流保护动作延时	0.00 S ~ 100.00 S	-
11	163	4001	20009	负序过流保护	22 投入 23 退出	
11	164	4002	20136	负序过流二段定值	0.03 A ~ 2.00 A	-
11	165	4003	20137	负序过流二段延时	0.00 S ~ 60.00 S	-
11	166	4004	20138	负序过流一段定值	0.03 A ~ 2.00 A	-
11	167	4005	20139	负序过流一段延时	0.00 S ~ 60.00 S	-
11	168	4006	20140	反时限 IEC 曲线	12559 一般时限 12560 非常反时限 12561 极端反时限 12837 长反时限	
11	169	4007	20141	反时限 ANSI 曲线	12813 极端反时限 12808 反时限 12811 一般反时限 12812 非常反时限	-
11	170	4008	20142	负序反时限定值	0.10 A ~ 2.00 A	-

GIN		Adr	PID	名称	定值 / 定值范围	备注
组号	条目号					
11	171	4009	20143	负序反时限时间常数	0.50 ~ 15.00	-
11	173	4010	20305	反时限时间常数	0.05 S ~ 3.20 S	-
11	174	4101	20012	电动机启动监视	22 投入 23 退出	
11	175	4102	20179	启动电流	0.50 A ~ 16.00 A	-
11	176	4103	20180	启动时间	1.0 S ~ 180.0 S	-
11	177	4104	20181	允许的转子堵转时间	0.5 S ~ 180.0 S	-
11	178	4105	17019	热启动时间	0.5 S ~ 180.0 S	-
11	179	4106	17020	电动机冷机温度	0 % ~ 80 %	-
11	180	4301	20016	启动计数器	22 投入 23 退出	
11	181	4302	20201	启动电流 / 额定电流	1.10 ~ 10.00	-
11	182	4303	20202	最大允许时间	1S ~ 320 S	-
11	183	4304	20203	温度平衡时间	0.0 min ~ 320.0 min	-
11	184	4305	20204	额定电动机电流	0.20 A ~ 1.20 A	-
11	185	4306	20205	热启动最大次数	1 ~ 4	-
11	186	4307	20206	冷启次数 / 热启次数	1 ~ 2	-
11	187	4309	32170	运行时间常量的范围	0.2 ~ 100.0	-
11	188	4308	32171	停止时间常量的范围	0.2 ~ 100.0	-
11	189	4310	32172	禁止重启的最短时间	0.2 min ~ 120.0 min	-
11	190	4311	17042	电动机过载	22 投入 23 退出	
11	191	4201	20015	热过负荷保护	22 投入 23 退出	
11	192	4202	20194	最大持续电流 / CT 一次额定	0.10 ~ 4.00	-
11	193	7177	18197	重合检无压选项	13303 重合闸检线路无压 母线有压 13304 重合闸检线路有压 母线无压 13305 重合闸检线路无压 母线无压 13001 重合闸检线路无压 13000 重合闸检母线无压 13003 重合闸检任一无压	-
11	194	4203	20195	运行时间常数	1.0 min ~ 999.9 min	-
11	195	4204	20196	热告警段定值	50 % ~ 100 %	-
11	196	4205	20197	电流告警段定值	0.10 A ~ 4.00 A	-
11	198	4207	20199	停机时间常数 / 运行时间常数	1.0 ~ 10.0	-
11	199	1682	18198	零序反时限最小时间	0.00 S ~ 100.00 S	-
11	200	4208	20200	紧急启动时间	10 S ~ 15000 S	-
11	201	4209	32122	在 CT 额定电流下温升	40°C ~ 200°C	-
11	202	4210	32123	在 CT 额定电流下温升	104 ~ 392	-

GIN		Adr	PID	名称	定值 / 定值范围	备注
组号	条目号					
11	203	4211	21545	接入模拟量输入的温度传感器	1 ~ 4	-
11	204	4212	21546	接入模拟量输入的温度传感器	1 ~ 12	-
11	205	3901	32062	过励磁保护	22 投入 23 退出	
11	206	3902	32082	过励磁保护二段定值	1.00 ~ 1.20	-
11	207	3903	32083	过励磁保护二段时间	0.00 S ~ 60.00 S	-
11	208	3904	32084	过励磁保护一段定值	1.00 ~ 1.40	-
11	209	3905	32085	过励磁保护一段时间	0.00 S ~ 60.00 S	-
11	210	3906	32169	过励磁 1.05 倍时间	0.00 S ~ 200.00 S	-
11	211	3907	32086	过励磁 1.10 倍时间	0.00 S ~ 200.00 S	-
11	212	3908	32087	过励磁 1.15 倍时间	0.00 S ~ 200.00 S	-
11	213	3909	32088	过励磁 1.20 倍时间	0.00 S ~ 200.00 S	-
11	214	3910	32089	过励磁 1.25 倍时间	0.00 S ~ 200.00 S	-
11	215	3911	32090	过励磁 1.30 倍时间	0.00 S ~ 200.00 S	-
11	216	3912	32091	过励磁 1.35 倍时间	0.00 S ~ 200.00 S	-
11	217	3913	32092	过励磁 1.40 倍时间	0.00 S ~ 200.00 S	-
11	218	3914	32093	过励磁保护热特性冷却时间	0 S ~ 20000 S	-
11	219	4013	18150	负序定时限一段	22 投入 23 退出	-
11	220	4014	18151	负序定时限二段	22 投入 23 退出	-
11	221	4015	18152	负序反时限	22 投入 23 退出	-
11	222	3554	18081	间隙零序过流投退	22 投入 23 退出	-
11	223	3614	18097	低压侧零序过流投退	22 投入 23 退出	-
11	224	3710	18117	三相不一致保护投退	22 投入 23 退出	-
11	225	260	18185	变压器额定电压	0.4 kV ~ 800.0 kV	-
11	226	4213	18189	热过负荷冻结时间	1 S ~ 10000 S	-
11	227	9101	17053	电动机堵转保护	22 投入 23 退出	
11	228	9106	17054	电动机启动堵转闭锁时间	0.00 S ~ 600.00 S	-
11	229	9102	17055	电动机堵转跳闸定值	0.50 A ~ 12.00 A	-
11	230	9103	17056	电动机堵转跳闸延时	0.00 S ~ 600.00 S	-
11	231	9104	17057	电动机堵转告警定值	0.50 A ~ 12.00 A	-
11	232	9105	17058	电动机堵转告警延时	0.00 S ~ 600.00 S	-
11	233	5701	32154	差动保护	22 投入 23 退出	-

GIN		Adr	PID	名称	定值 / 定值范围	备注
组号	条目号					
11	234	5705	21083	冷负荷抬高比例差动特性	22 投入 23 退出	-
11	235	5706	21084	2 次谐波制动	22 投入 23 退出	-
11	236	5707	21085	n 次谐波制动	22 投入 23 退出	-
11	237	5708	21086	差动电流监视	22 投入 23 退出	-
11	238	5721	32155	差动保护启动电流定值	0.05 I/InO ~ 2.00 I/InO	-
11	239	5726	21092	比例差动保护时间	0.00 S ~ 60.00 S	-
11	240	5731	32156	差动速断电流定值	0.5 I/InO ~ 35.0 I/InO	-
11	241	5736	21093	差动速断保护时间	0.00 S ~ 60.00 S	-
11	242	5741	32157	折线 1 斜率	0.10 ~ 0.50	-
11	243	5742	21094	折线 1 基点	0.00 I/InO ~ 2.00 I/InO	-
11	244	5743	32159	折线 2 斜率	0.25 ~ 0.95	-
11	245	5744	32158	折线 2 基点	0.00 I/InO ~ 10.00 I/InO	-
11	246	5751	21095	冷负荷启动制动电流定值	0.00 I/InO ~ 2.00 I/InO	-
11	247	5752	21096	冷负荷抬高比例差动倍数	1.0 ~ 2.0	-
11	248	5753	21097	冷负荷启动最大时间	0.0 S ~ 180.0 S	-
11	249	5761	21098	附加稳定区电流定值	2.00 I/InO ~ 15.00 I/InO	-
11	250	5762	21099	附加稳定持续时间	2 ~ 250	-
11	251	5763	21495	附加稳定交叉闭锁时间	2~ 1000	-
11	252	5771	32160	2 次谐波制动系数	10 % ~ 80 %	-
11	253	5772	32161	2 次谐波制动交叉闭锁时间	2~ 1000	-
11	254	5776	21102	n 次谐波制动系数	10 % ~ 80 %	-
11	255	5777	21103	n 次谐波制动交叉闭锁时间	2 ~ 1000	-
12	0	5778	21104	n 次谐波制动最大差流	0.5 I/InO ~ 20.0 I/InO	-
12	1	4701	31120	CT 断线监视	22 投入 23 退出	-
12	2	4714	21680	CT 断线告警时间	0.0 S ~ 180.0 S	-
12	3	4715	21681	CT 断线自动解锁差流定值	0.05 I/InO ~ 5.00 I/InO	-
12	4	4802	18190	磁平衡保护	22 投入 23 退出	-
12	5	4870	18191	磁平衡保护启动定值	0.03 A ~ 40.00 A	-
12	6	4871	18192	磁平衡保护动作延时	0.00 S ~ 100.00 S	-
12	7	8141	30371	PT 断线监视	22 投入 23 退出	-
12	8	8164	20151	冷负荷启动有效时间	0.1S ~ 21600.0S	-

GIN		Adr	PID	名称	定值 / 定值范围	备注
组号	条目号					
12	9	8118	17908	一侧 PT 三相有压定值	0.300 Un ~ 1.400 Un	-
12	10	8119	17909	一侧 PT 三相无压定值	0.100 Un ~ 1.200 Un	-
12	11	8120	17910	一侧 PT 单相有压定值	0.100 Un ~ 3.000 Un	-
12	12	8121	18194	二侧 PT 三相有压定值	0.300 Un ~ 1.400 Un	-
12	13	8122	18195	二侧 PT 三相无压定值	0.100 Un ~ 1.200Un	-
12	14	8123	18196	二侧 PT 单相有压定值	0.100 Un ~ 3.000 Un	-
12	15	244	17691	电压用于 CT 断线监视	25 是 24 否	-
12	16	8315	30118	电度量分辨率	12990 标准 12991 扩大 10 倍 12992 扩大 100 倍	-
12	17	2301	28008	光纤差动保护	22 投入 23 退出	-
12	18	290	28005	本侧相 CT 一次额定值	10 A ~ 50000 A	-
12	19	292	28007	对侧相 CT 一次额定值	10 A ~ 50000 A	-
12	20	2303	28009	动态启动阀值	0.1 A ~ 20.0 A	-
12	21	2304	28010	合闸时动态启动阀值	0.1 A ~ 20.0 A	-
12	22	2305	28011	稳态启动阀值	0.2 A ~ 20.0 A	-
12	23	2320	28020	向对侧发送联跳命令	25 是 24 否	-
12	24	2321	28021	接受联跳命令后	12552 跳闸 12700 仅告警	-
12	25	7190	28053	光纤差动保护	12885 自动重合闸启动 12886 无影响	-
12	26	7191	28054	光纤差动保护远方跳闸	12885 自动重合闸启动 12886 无影响	-
12	27	2530	28022	干扰告警延时	0.05 S ~ 2.00 S	-
12	28	2531	28023	传输故障延时	0.00 S ~ 60.00 S	-
12	29	2533	28025	PDI 最大允许误码率	0.1 % ~ 20.0 %	-
12	30	2534	28026	PDI 接受信号最低允许光伏值	-30 dBm ~ -10 dBm	-
12	31	2535	28027	PDI 最大允许延时	0.1 ms ~ 30.0 ms	-
12	32	2640	28028	主装置识别码	1 ~ 63	-
12	33	2641	28029	从装置识别码	1 ~ 63	-
12	34	2642	28030	本装置是	13306 Master 13307 Slave	-
12	35	2450	28052	远方跳闸	22 投入 23 退出	-
12	36	2451	28031	发送远方跳闸	25 是 24 否	-
12	37	2452	28032	接受远方跳闸	12552 跳闸 12700 仅告警	-

GIN		Adr	PID	名称	定值 / 定值范围	备注
组号	条目号					
12	38	2453	28033	开入量稳定延时	0.00 S ~ 30.00 S	
12	39	2454	28034	开入量返回延时	0.00 S ~ 30.00 S	
12	40	4716	28055	CT 断线自动解锁定值	0.500 I/InO ~ 20.000 I/InO	-
12	41	222	17506	备用电源自动投入功能	22 投入 23 退出	-
12	42	2801	17507	进线 1-> 进线 2 备投方式	22 投入 23 退出	-
12	43	2802	17508	进线 2-> 进线 1 备投方式	22 投入 23 退出	-
12	44	2803	17509	母线 1-> 母线 2 备投方式	22 投入 23 退出	-
12	45	2804	17510	母线 2-> 母线 1 备投方式	22 投入 23 退出	-
12	46	2809	17496	母线 1->2 均衡负荷	22 投入 23 退出	-
12	47	2810	17631	母线 2->1 均衡负荷	22 投入 23 退出	-
12	48	2822	17495	手动复归备自投	25 是 24 否	-
12	49	2811	17525	进线 1-> 进线 2 备投过负荷联切	25 是 24 否	-
12	50	2812	17526	进线 2-> 进线 1 备投过负荷联切	25 是 24 否	-
12	51	2813	17527	母线 1-> 母线 2 备投过负荷联切	25 是 24 否	-
12	52	2814	17528	母线 2-> 母线 1 备投过负荷联切	25 是 24 否	-
12	53	2823	17535	进线 1-> 进线 2 备投动作时间	0.05 S ~ 600.00 S	-
12	54	2824	17536	进线 2-> 进线 1 备投动作时间	0.05 S ~ 600.00 S	-
12	55	2825	17537	母线 1-> 母线 2 备投动作时间	0.05 S ~ 600.00 S	-
12	56	2826	17538	母线 2-> 母线 1 备投动作时间	0.05 S ~ 600.00 S	-
12	57	2827	17632	母线均衡负荷启动时间	0.01 S ~ 600.00 S	-
12	58	2840	17502	充电时间	0.05 S ~ 600.00 S	-
12	59	2841	17555	延时放电时间	0.05 S ~ 600.00 S	-
12	60	2842	17630	断路器操作延时	0.01 S ~ 600.00 S	-
12	61	2843	17556	过负荷联切有效时间	0.01 S ~ 600.00 S	-
12	62	2844	17522	过负荷定值	0.02 I/InO ~ 5.00 I/InO	-
12	63	2845	17523	第一轮过负荷时间	0.01 S ~ 600.00 S	-
12	64	2846	17524	第二轮过负荷时间	0.01 S ~ 600.00 S	-
12	65	2860	28037	母线低频减载闭锁备自投	22 投入 23 退出	-

GIN		Adr	PID	名称	定值 / 定值范围	备注
组号	条目号					
12	66	2861	28038	母线 1 低频减载闭锁备自投	22 投入 23 退出	-
12	67	2862	28039	母线 2 低频减载闭锁备自投	22 投入 23 退出	-
12	68	2863	28040	滑差闭锁低频减载定值	0.10 Hz/s ~ 20.00 Hz/s	-
12	69	2864	28041	电压定值 (线电压)	0.10 Un ~ 1.50 Un	-
12	70	2865	28042	低频启动值	40.00 Hz ~ 60.00 Hz	-
12	71	2870	28044	母线低压减载闭锁备自投	22 投入 23 退出	-
12	72	2871	28045	母线 1 低压减载闭锁备自投	22 投入 23 退出	-
12	73	2872	28046	母线 2 低压减载闭锁备自投	22 投入 23 退出	-
12	74	2873	28047	滑差闭锁定值	4 V/S ~ 150 V/S	-
12	75	2874	28048	低压启动定值 (线电压)	0.10 Un ~ 2.10 Un	-
12	76	2866	28043	上级低频减载延时动作时间	0.10 ~ 1000.0	-
12	77	2875	28049	上级低压减载延时动作时间	0.10 ~ 1000.0	-
12	78	6478	28061	压力释放保护	22 投入 23 退出	-
12	79	6479	28062	压力释放保护	12552 跳闸 12700 仅告警	-
12	80	6480	28063	压力释放保护延时	0.00 s ~ 100.00 s	-
12	81	3807	28064	零序过电压保护	12552 跳闸 12700 仅告警	-
12	82	1590	17697	过流保护	22 投入 23 退出	-
12	83	1690	17747	零序过流保护	22 投入 23 退出	-
12	84	249	28071	有电压接入	25 是 24 否	-
12	85	1107	31031	变压器额定容量	0.2 MVA ~ 5000.0 MVA	-
12	86	1162	31101	变压器联结组钟点数	0 ~ 11	-
12	87	1163	31102	变压器中性点接地方式	25133 接地 25135 不接地	-
12	88	300	31021	K_ALF/K_ALF_N	1.00 ~ 10.00	-
12	89	302	31023	CT 误差 % ALF/ALF_N	0.5 % ~ 50.0 %	-
12	90	303	31024	CT 误差 % K_ALF_N	0.5 % ~ 50.0 %	-
12	91	2961	31071	差动保护	22 投入 23 退出	-
12	92	2906	31080	差动二段定值	0.10 A ~ 20.00 A	-
12	93	2908	31083	差动二段合闸定值	0.10 A ~ 20.00 A	-
12	94	2915	31093	差动一段定值	0.8 A ~ 40.0 A	-

GIN		Adr	PID	名称	定值 / 定值范围	备注
组号	条目号					
12	95	2917	31095	差动一段合闸定值	0.8 A ~ 40.0 A	-
12	96	2940	17973	电流突变量启动定值	0.05 A ~ 0.5 A	-
12	97	2943	28068	零序启动电流定值	0.05 A ~ 0.5 A	-
12	98	2941	28065	向对侧发送联跳命令	25 是 24 否	-
12	99	2942	28066	接收联跳命令后	12552 跳闸 12700 仅告警	-
12	100	2948	30915	波形不对称制动	22 投入 23 退出	-
12	101	2643	31090	主装置识别码	1 ~ 65535	-
12	102	2644	31089	从装置识别码	1 ~ 65535	-
12	103	2460	17984	本侧启动元件闭锁远跳功能	25 是 24 否	-
12	104	5104	28000	低电压保护	12552 跳闸 12700 仅告警	-
12	105	5009	28001	过电压保护	12552 跳闸 12700 仅告警	-
12	106	3807	28064	零序过电压保护	12552 跳闸 12700 仅告警	-
12	107	5123	28074	欠电压保护投入开关位置判据	22 投入 23 退出	-
12	108	2953	28080	零序差动定值	0.10 A ~ 5.00 A	-
12	109	8125	28075	一侧 PT 三相有压延时	0 s ~ 100 s	-
12	110	8126	28076	一侧 PT 三相无压延时	0 s ~ 100 s	-
12	111	8127	28077	一侧 PT 单相有压延时	0 s ~ 100 s	-
12	112	1591	28117	过流保护 #2 投退	22 投入 23 退出	-
12	113	1758	28085	过流保护 #2 过流一段保护投退	22 投入 23 退出	-
12	114	1761	28094	过流保护 #2 一段启动定值	0.01 s ~ 100.00 s	-
12	115	1763	28096	过流保护 #2 一段第一时限	0.00 s ~ 100.00 s	-
12	116	1766	28086	过流保护 #2 过流二段保护投退	22 投入 23 退出	-
12	117	1769	28101	过流保护 #2 二段启动定值	0.03 A ~ 40.00 A	-
12	118	1771	28103	过流保护 #2 二段第一时限	0.00 s ~ 100.00 s	-
12	119	1691	28162	零序过流保护 #2 投退	22 投入 23 退出	-
12	120	1850	28131	零序过流保护 #2 一段保护投退	22 投入 23 退出	-
12	121	1856	28134	零序过流保护 #2 一段启动定值	0.03 A ~ 40.00 A	-
12	122	1873	28153	零序过流保护 #2 一段第一时限	0.00 s ~ 100.00 s	-

GIN		Adr	PID	名称	定值 / 定值范围	备注
组号	条目号					
12	123	1851	28136	零序过流保护 #2 二段保护投退	22 投入 23 退出	-
12	124	1859	28139	零序过流保护 #2 二段启动定值	0.03 A ~ 40.00 A	-
12	125	1876	28156	零序过流保护 #2 二段第一时限	0.00 s ~ 100.00 s	-
12	126	8454	28164	外接零序过流保护投退	22 投入 23 退出	-
12	127	8455	28165	外接零序一段保护投退	22 投入 23 退出	-
12	128	8456	28166	外接零序二段保护投退	22 投入 23 退出	-
12	129	8457	28167	外接零序一段过流启动定值	0.05 A ~ 20.00 A	-
12	130	8458	28168	外接零序一段跳闸延时	0.01 s ~ 100.00 s	-
12	131	8459	28169	外接零序二段过流启动定值	0.05 A ~ 20.00 A	-
12	132	8460	28170	外接零序二段跳闸延时	0.01 s ~ 100.00 s	-
12	133	8800	28172	弧光保护投退	22 投入 23 退出	-
12	134	8801	28182	弧光通道 1 传感器类型	13319 未安装传感器 13316 可见光点传感器 13317 紫外光点传感器 13318 可见光线传感器	-
12	135	8802	28195	弧光通道 2 传感器类型	13319 未安装传感器 13316 可见光点传感器 13317 紫外光点传感器 13318 可见光线传感器	-
12	136	8803	28196	弧光通道 3 传感器类型	13319 未安装传感器 13316 可见光点传感器 13317 紫外光点传感器 13318 可见光线传感器	-
12	137	8805	28176	弧光保护电流启动判据	0.1I _{ln} ~ 20.0I _{ln}	-
12	138	8806	28183	弧光保护电流突变量启动判据	22 投入 23 退出	-
12	139	8808	28179	弧光延时保护时间定值	0.08 s ~ 0.50 s	-
12	140	8810	28184	弧光通道 1 跳闸判据	13313 通道未配置 13311 弧光单判据 13312 弧光过流双判据	-
12	141	8811	28185	弧光通道 2 跳闸判据	13313 通道未配置 13311 弧光单判据 13312 弧光过流双判据	-
12	142	8812	28186	弧光通道 3 跳闸判据	13313 通道未配置 13311 弧光单判据 13312 弧光过流双判据	-
12	143	8813	28187	弧光外部开入 1 通道跳闸判据	13313 通道未配置 13311 弧光单判据 13312 弧光过流双判据	-

GIN		Adr	PID	名称	定值 / 定值范围	备注
组号	条目号					
12	144	8814	28193	弧光外部开入 2 通道跳闸判据	13313 通道未配置 13311 弧光单判据 13312 弧光过流双判据	-
12	145	8820	28188	弧光通道 1 跳闸配置	13314 跳闸 13315 不跳闸	-
12	146	8821	28189	弧光通道 2 跳闸配置	13314 跳闸 13315 不跳闸	-
12	147	8822	28190	弧光通道 3 跳闸配置	13314 跳闸 13315 不跳闸	-
12	148	8823	28191	弧光外部开入 1 通道跳闸配置	13314 跳闸 13315 不跳闸	-
12	149	8824	28194	弧光外部开入 2 通道跳闸配置	13314 跳闸 13315 不跳闸	-
12	150	2881	17654	进线 1-> 进线 2 自投自复	22 投入 23 退出	-
12	151	2882	17655	进线 2-> 进线 1 自投自复	22 投入 23 退出	-
12	152	2883	17656	母线 1-> 母线 2 自投自复	22 投入 23 退出	-
12	153	2884	17657	母线 2-> 母线 1 自投自复	22 投入 23 退出	-
12	154	5800	21207	零序差动保护投退	22 投入 23 退出	-
12	155	5803	21210	零序差动保护电流定值	0.05 I/InS ~ 2.00 I/InS	-
12	156	5804	21212	零序差动保护时间	0.00 S ~ 60.00 S, ∞	-
12	157	5805	21211	零序差动保护斜率	0.00 ~ 0.95	-
12	158	5900	17642	零序差动保护 #2 投退	22 投入 23 退出	-
12	159	5903	21210	零序差动保护 #2 电流定值	0.05 I/InS ~ 2.00 I/InS	-
12	160	5904	21212	零序差动保护 #2 时间	0.00 S ~ 60.00 S, ∞	-
12	161	5905	21211	零序差动保护 #2 斜率	0.00 ~ 0.95	-
12	162	2302	28014	开放比相差动最小相电流	0.05 A~ 20.00 A	-
12	163	2911	31087	差动二段延时	0.00 s ~ 0.10 s	-
12	164	6613	17658	第一路模拟量输入最小真实值	-10000 kPa ~ 10000 kPa	-
12	165	6614	17659	第一路模拟量输入最大真实值	-10000 kPa ~ 10000 kPa	-
12	166	6615	17660	第一路模拟量输入启动定值	-10000 kPa ~ 10000 kPa, ∞	-
12	167	6616	17677	第一路模拟量输入动作判据	过量 / 欠量	-
12	168	6633	17661	第二路模拟量输入最小真实值	-10000 kPa ~ 10000 kPa	-
12	169	6634	17662	第二路模拟量输入最大真实值	-10000 kPa ~ 10000 kPa	-

GIN		Adr	PID	名称	定值 / 定值范围	备注
组号	条目号					
12	170	6635	17663	第二路模拟量输入启动定值	-10000 kPa ~ 10000 kPa, ∞	-
12	171	6636	17678	第二路模拟量输入动作判据	过量 / 欠量	-
12	172	6653	17664	第三路模拟量输入最小真实值	-10000 kPa ~ 10000 kPa	-
12	173	6654	17665	第三路模拟量输入最大真实值	-10000 kPa ~ 10000 kPa	-
12	174	6655	17666	第三路模拟量输入启动定值	-10000 kPa ~ 10000 kPa, ∞	-
12	175	6656	17679	第三路模拟量输入动作判据	过量 / 欠量	-
12	176	6673	17667	第四路模拟量输入最小真实值	-10000 kPa ~ 10000 kPa	-
12	177	6674	17668	第四路模拟量输入最大真实值	-10000 kPa ~ 10000 kPa	-
12	178	6675	17669	第四路模拟量输入启动定值	-10000 kPa ~ 10000 kPa, ∞	-
12	179	6676	17680	第四路模拟量输入动作判据	过量 / 欠量	-
12	180	2890	27844	备自投启动判开关合位	25 是 24 否	
12	181	8132	27885	CT 断线零序电流	0.03 A ~ 0.50 A	
12	182	2536	27886	光纤通信中断后复归远传信号	25 是 24 否	
12	183	9201	27920	电流突变监测	22 投入 23 退出	
12	184	9203	27922	最小监测电流	0.05 A ~ 0.60 A	
12	185	9204	27930	最大监测电流	0.80 A ~ 2.00 A, ∞	
12	186	9205	27941	电流突变基准值	0.20 A ~ 1.50 A	
12	187	9206	27923	电机启动闭锁突变时间	0.00 A ~ 600.00 sec	
12	188	9207	27924	电流突变值类型	30709 有效值 30708 基波	
12	189	9208	27925	电流突变值相对于	13338 突变前值 13339 基准值	
12	190	9209	27926	电流突升值	5 % ~ 200 %, ∞	
12	191	9210	27927	电流突升 dt	3 Cycle ~ 500 Cycle	
12	192	9211	27928	电流突降值	5 % ~ 200 %, ∞	
12	193	9212	27929	电流突降 dt	3 Cycle ~ 500 Cycle	
12	194	9213	27931	突变信号返回时间	0.00 sec ~ 2.00 sec	
12	195	9214	27932	电流突变异常次数	1 ~ 100, ∞	
12	196	9215	27933	突变计数复归时间	1 min ~ 10080 min, ∞	
12	197	6301	30134	同期功能组 3 检同期功能	22 投入 23 退出	
12	198	6303	30136	同期功能组 3 最小电压限值	20 V ~ 300 V	

GIN		Adr	PID	名称	定值 / 定值范围	备注
组号	条目号					
12	199	6304	30137	同期功能组 3 最大电压限值	20 V ~ 300 V	
12	200	6305	30138	同期功能组 3 U1, U2 无压判据	1 V ~ 140 V	
12	201	6306	30139	同期功能组 3 U1, U2 有压判据	20 V ~ 300 V	
12	202	6307	30140	同期功能组 3 在 U1< 与 U2> 的条件下合闸	25 是 24 否	
12	203	6308	30141	同期功能组 3 在 U1> 与 U2< 的条件下合闸	25 是 24 否	
12	204	6309	30142	同期功能组 3 在 U1< 与 U2< 的条件下合闸	25 是 24 否	
12	205	6312	25767	同期功能组 3 同期检查最长持续时间	0.01 sec ~ 1200.00 sec, ∞	
12	206	6320	30148	同期功能组 3 断路器的合闸时间	0.01 sec ~ 0.60 sec	
12	207	6331	17882	同期功能组 3 差频并网最大压差	0.5 V ~ 50.0 V	
12	208	6333	17883	同期功能组 3 差频并网最大频差	0.01 Hz ~ 2.00 Hz	
12	209	6340	30159	同期功能组 3 差频转同频时允许同期动作	25 是 24 否	
12	210	6341	30160	同期功能组 3 频率阈值 异步 <-> 同步	0.01 Hz ~ 0.04 Hz	
12	211	6343	17884	同期功能组 3 同频并网最大压差	0.5 V ~ 50.0 V	
12	212	6345	17885	同期功能组 3 同频并网最大角差	2° ~ 80°	
12	213	6351	17886	同期功能组 3 同频并网最大压差	0.5 V ~ 50.0 V	
12	214	6353	17887	同期功能组 3 同频并网最大频差	0.01 Hz ~ 2.00 Hz	
12	215	6355	17888	同期功能组 3 同频并网最大角差	2° ~ 80°	
12	216	2889	27955	备自投启动判线路无压	25 是 24 否	
12	217	1583	27956	过流母线 2 复压判据	23 退出 22 投入	
12	218	6038	27957	充电过流母线 2 复压判据	23 退出 22 投入	
12	219	5401	20013	频率保护	23 退出 22 投入	
12	220	5421	17009	高 / 低频率保护 F1	23 退出 30704 高频段投入 30703 低频段投入	
12	221	5422	17010	高 / 低频率保护 F2	23 退出 30704 高频段投入 30703 低频段投入	

信息列表

GIN		Adr	PID	名称	定值 / 定值范围	备注
组号	条目号					
12	222	5423	17011	高 / 低频率保护 F3	23 退出 30704 高频段投入 30703 低频段投入	
12	223	5424	17012	高 / 低频率保护 F4	23 退出 30704 高频段投入 30703 低频段投入	
12	224	5402	20014	开放频率保护的最小电压	10 V ~ 150 V	
12	225	5415	30399	返回差	0.02 Hz ~ 1.00 Hz	
12	226	5403	20182	F1 启动	40.00 Hz ~ 70.00 Hz	
12	227	5405	20184	F1 延时	0.00 sec ~ 100.00 sec, ∞	
12	228	5406	20185	F2 启动	40.00 Hz ~ 70.00 Hz	
12	229	5408	20187	F2 延时	0.00 sec ~ 100.00 sec, ∞	
12	230	5409	20188	F3 启动	40.00 Hz ~ 70.00 Hz	
12	231	5411	20190	F3 延时	0.00 sec ~ 100.00 sec, ∞	
12	232	5412	20191	F4 启动	40.00 Hz ~ 70.00 Hz	
12	233	5414	20193	F4 延时	0.00 sec ~ 100.00 sec, ∞	
12	242	5113	30330	欠电压一段返回系数	1.01 ~ 3.00	
12	243	5114	30331	欠电压二段返回系数	1.01 ~ 3.00	
12	244	5017	30332	过电压一段返回系数	0.90 ~ 0.99	
12	245	5018	30333	过电压二段返回系数	0.90 ~ 0.99	